



Terra Felis 2

HOLMER 
exxact



11/2013

Der Terra Felis 2

Kompromisslos. Effizient.

Aufnahme	4
HOLMER VarioCleaner	5
Laden	6
Fahrwerk	7
Kabine	8
HOLMER EasyTouch	10
Motor/ Hydraulik	12
Details	13
Bunkeraufnahme/ HOLMER Service	14
Technische Daten	15



Die kompromisslose Umsetzung innovativer Konzepte in effiziente, hochwirtschaftliche Rübenerntetechnik hat HOLMER weltweit zur Nummer 1 am Markt gemacht. Kompromisse sind für HOLMER deshalb auch beim Terra Felis 2 kein Thema.

Für den Terra Felis 2 ist es kein Problem die Reinigungsleistung an die verschiedenen Verladebedingungen anzupassen, welche in der Kampagne bekanntlich stark schwanken können. Die Zusammenarbeit der von HOLMER entwickelten und patentierten Aufnahme des Terra Felis 2 und des neu definierten Nachreinigers HOLMER VarioCleaner garantiert die optimale Reinigung der Rüben bei maximaler Verladeleistung. Somit steht der Terra Felis 2 für eine hohe Kampagnenleistung bei maximaler Wirtschaftlichkeit.

Perfekte Vorreinigung

Von schonend bis intensiv.

Den Reinigungsweg und damit die Reinigungsintensität des durch HOLMER entwickelten Aufnahmetisches passen Sie variabel an – ganz einfach, indem Sie die Drehzahlen von Verteil- und Sammelwalzen stufenlos verändern.

Hohe Drehzahlen an den Verteilwalzen fördern die Rüben auf dem Tisch zuerst nach außen. Dadurch wird die Reinigungsstrecke an der Aufnahme im Vergleich zur schonenden Einstellung fast verdoppelt.

- > Variable Reinigungsleistung durch Drehzahlanpassung der Verteil- und Sammelwalzen
- > Aufnahme mit einer Breite von 10 m
- > Durch einen größeren Walzendurchmesser von 140 mm wird nicht nur der Verschleiß sondern auch das Verkleben der Walzen reduziert
- > Weniger Kraftstoffverbrauch durch eine um 40 % reduzierte Drehzahl bei gleicher Ladeleistung
- > Der Mittelspitz besteht aus einer zweigeteilten Haube, die sich zur Kontrolle leicht öffnen lässt
- > Der Pendelausgleich am Mietenabräumer sorgt für eine optimale Restrübenaufnahme bis in jede Ecke
- > Die Aus- und Einklappautomatik lässt sich durch einen Knopfdruck betätigen

Der Aufnahme folgt der mit 900 mm Breite ebenso schonende wie leistungsfähige Mittelgurt. Er ist somit Garant für eine hohe Ladeleistung von bis zu 560 t/h.

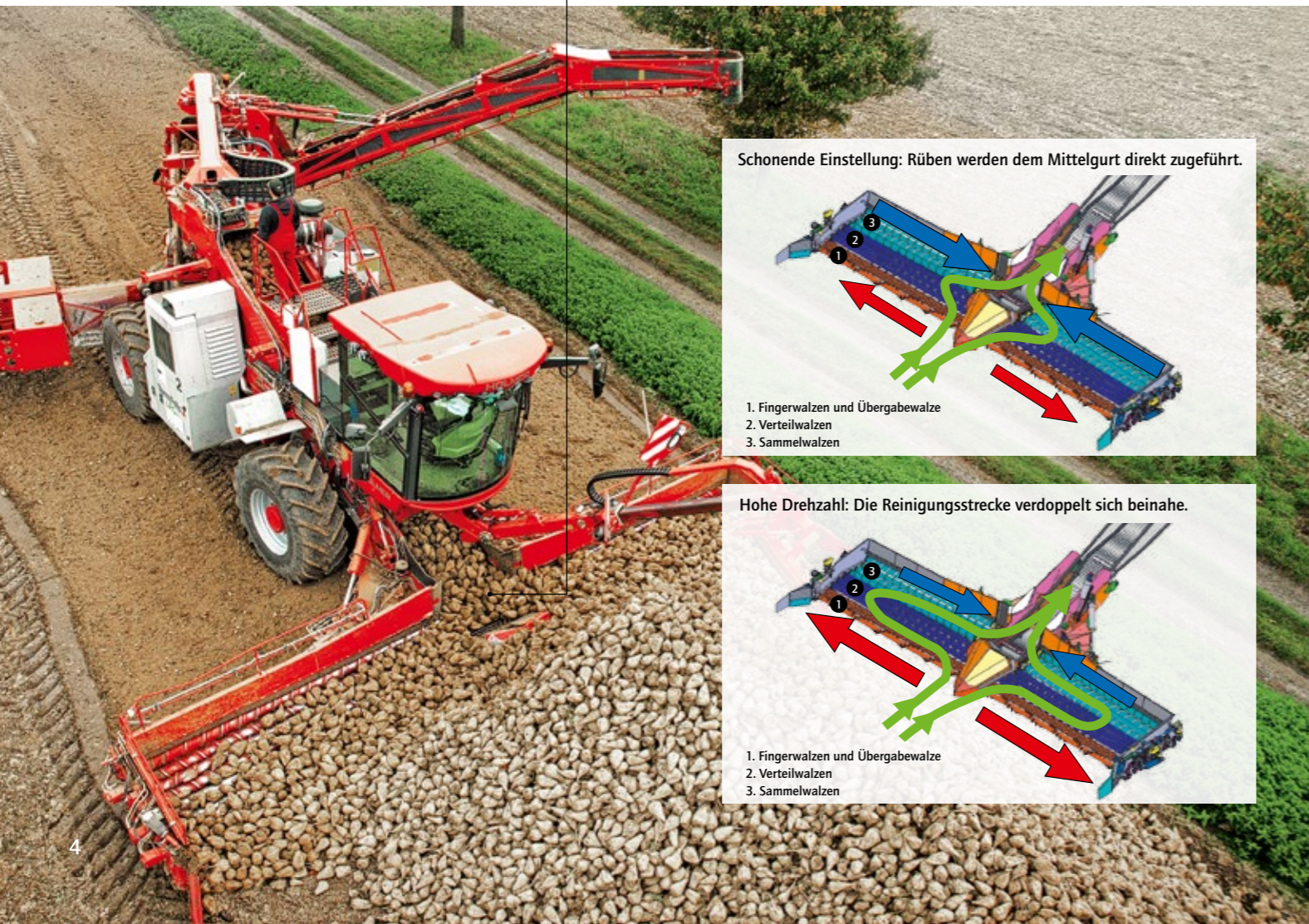

Schonende Einstellung: Rüben werden dem Mittelgurt direkt zugeführt.

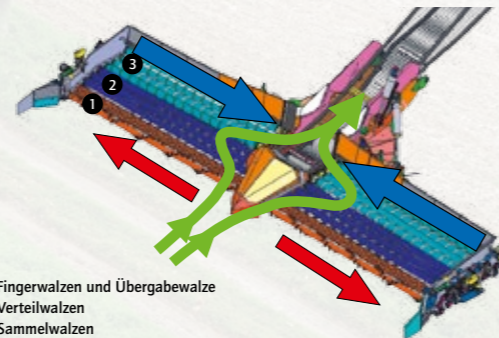

Hohe Drehzahl: Die Reinigungsstrecke verdoppelt sich beinahe.

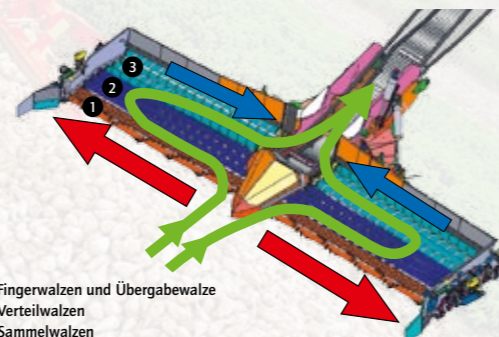

Flexible Nachreinigung

Der HOLMER VarioCleaner.

Variabilität zeichnet auch den Nachreiner HOLMER VarioCleaner im 15 m langen Überladearm aus. Das innovative Konzept: Mit dem VarioCleaner reinigen Sie Rüben maximal schonend oder intensiv – ganz nach Bedarf. Ein schonender Rübenantransport mit deutlich geringeren Bruchverlusten und weniger beschädigten Rüben sind das Ergebnis.

Bei schwierigen Bedingungen und hohen Schmutzanteilen sorgt der Zwickwalzenreiniger für exzellente Resultate. Sind die Rüben nur wenig verschmutzt, werden die Zwickwalzen komplett oder teilweise mit einem Siebband stufenlos überdeckt.

Schonende Reinigung

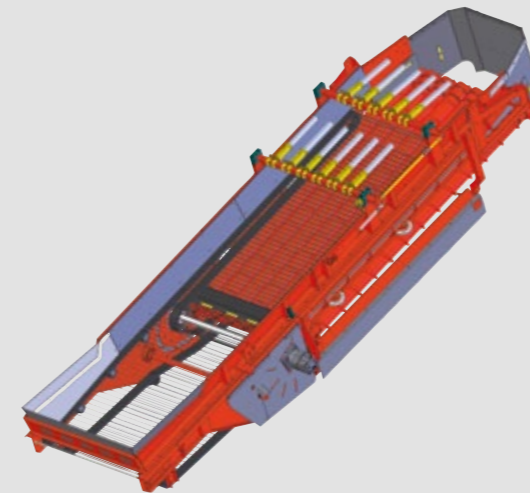

Intensive Reinigung

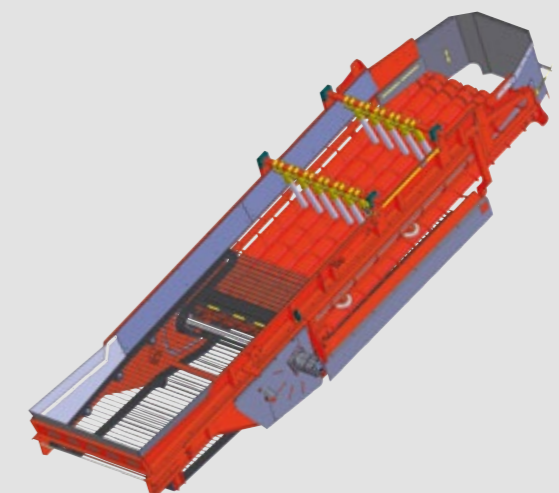

HOLMER Cleaner für mittlere bis schwere Böden

Der schonende Walzenreiniger! Die Übergabe auf das Siebband vermindert Bruchverluste an der Übergabestelle



HOLMER Siebbandreiniger für leichte Böden

Die Lösung für schonenden Rübenantransport bei minimalem Verschleiß

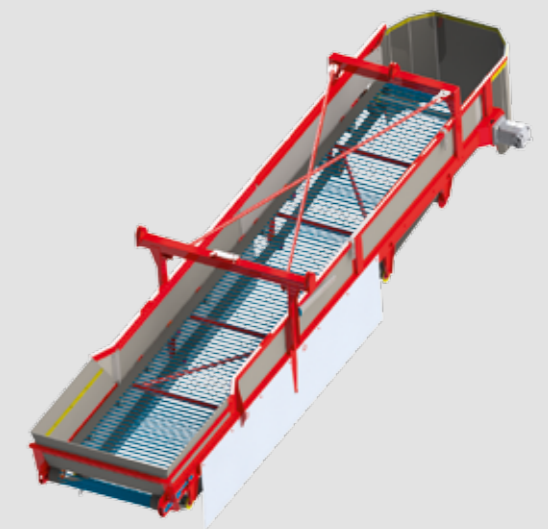

Optimales Laden In jeder Lage.



Schwer zugängliche Ladestellen, große zu überbrückende Distanzen, stark variierende Ladehöhen? Für den Terra Felis 2 kein Problem. Mit seinem Überlader mit bis zu 15 m Überladeweite und einer Überladehöhe von über 6 m lässt sich durch zwei hydraulische Drehkränze ein Überlade- winkel von gut 330° abdecken. Die reibungslose Rübenver- ladung wird dadurch zur Selbstverständlichkeit.

Weitere Vorteile des Überladers:

- > Leichtbauweise durch hochfeste Polyamid- platten zur Verschleiß- & Kostenreduzierung
- > Hydraulischer verschleißfreier Antrieb

Optional mit einer im Terminal integrierten Wiegefunktion

Mit Sicherheit und 32 km/h komfortabel ans Ziel
Im Terra Felis 2 erwartet Sie ein optimal abgestimmtes Fahr- werk. Von der Aufhängung der Aufnahme über den Achsab- stand bis hin zum Hangstützsystem sind diese und viele weitere Punkte berücksichtigt worden, um Sie mit dem Terra Felis 2 komfortabel und sicher ans Ziel zu bringen – ob auf dem Feld oder auf der Straße.

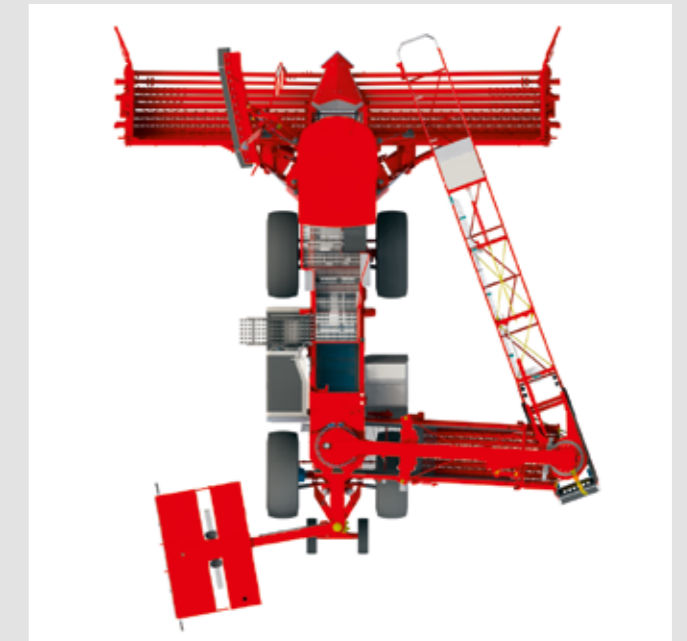

Flexibilität durch große Schwenkwinkel am Schwenkträger und Überlader

- > Das Hangstützsystem sorgt für einen sicheren Stand. Auch mit 15m Überladeweite steht der Terra Felis 2 unter allen Bedingungen fest und sicher auf dem Boden
- > Auch auf der Straße wird die Maschine durch das Federungssystem stabilisiert
- > Top Gewichtsverteilung und Anordnung von Baugruppen wie z. B. der Aufnahme für eine optimale Traktion über alle vier Räder
- > Beide Antriebsachsen sind gebremst
- > Für zusätzlichen Fahrkomfort auf Traktorniveau sorgen die hydraulisch gefederte 3. und 4. Achse



Mit der Speziellen Weitwinkelkamera am Überlader haben Sie alles gut im Blickfeld.

Ein Arbeitsplatz Mit Wohlfühlgarantie.



Der Komfortjoystick Alles in einer Hand.

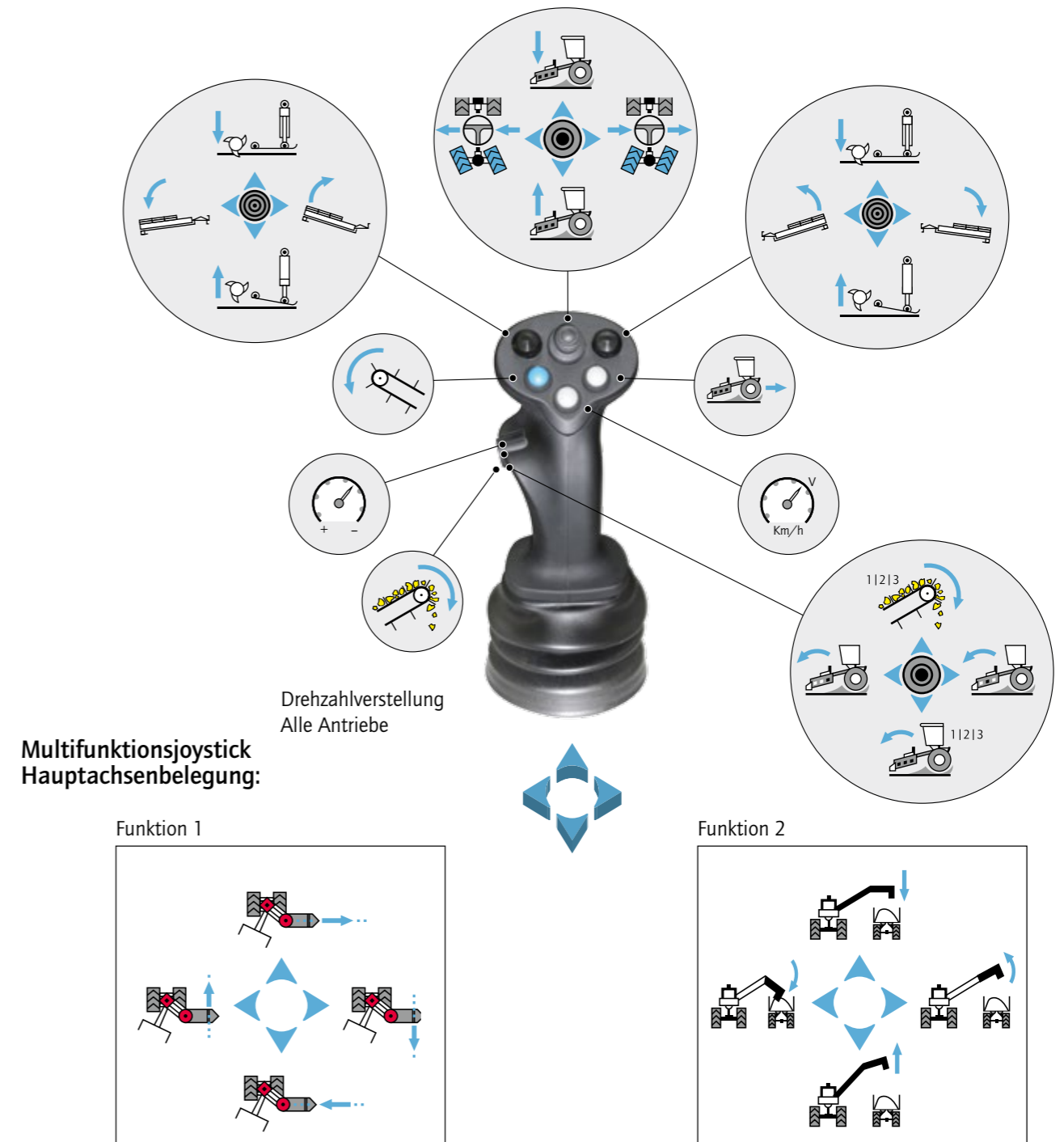

Ausstattungsmerkmale:

Die derzeit größte Kabine am Markt bietet nicht nur ein einmaliges Raumgefühl, sondern auch bestes Arbeits- und Wohlfühlklima.

Die Kabine ist der Hauptarbeitsplatz des Terra Felis 2- Fahrers und deswegen hat sich HOLMER bei der Konstruktion das Ziel gesetzt, eine Kabine zu bauen, die keine Wünsche offen lässt.

- > Standheizung serienmäßig
- > Leaving home Funktion der Arbeitsscheinwerfer
- > Einklappautomatik umfasst folgende Funktionen:
 - Seitenleitbleche auf/ab und ein/aus
 - Aufnahme Seitenteile heben/senken
 - Mittelkanal heben/senken
 - Schleifkuven ein/aus
 - Restrübenaufnahme in Straßenposition

- > Nachreiner wird automatisch in Arbeits- oder Straßenposition geschwenkt
- > Zwei proportionale Joysticks für die Bedienung der Maschinenfunktionen
- > Serienmäßige Klimaautomatik
- > Großzügiges Kühlfach

- > Pneumatisch arretierbarer Drehsitz mit Sitzheizung
- > Elektrisch verstellbare und beheizte Spiegel
- > Optional Bluetoothradio mit Freisprecheinrichtung
- > Optional 4 Xenonscheinwerfer

HOLMER EasyTouch

Neue Maßstäbe in puncto intuitiver Bedienung setzt das Touchscreen-Terminal mit speziell entwickelter HOLMER EasyTouch-Oberfläche.

Der Clou: Die Menüoberfläche im Hauptanzeigebereich passt sich dem Betriebsmodus an. Die von Ihnen nicht benötigten Funktionen können ausgeblendet werden.

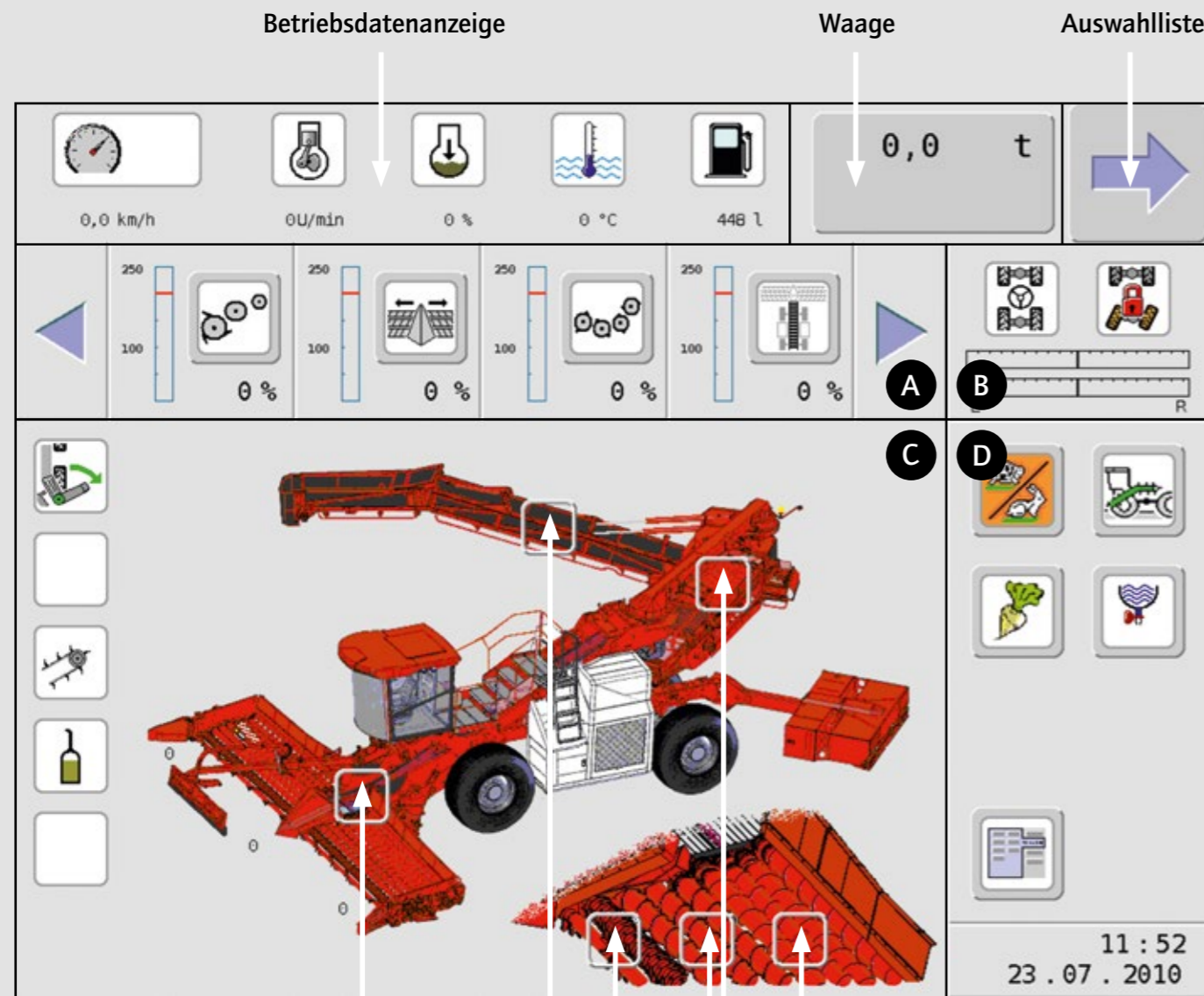

Softkeys

Die wichtigen Bedienfelder und Parameter wie die Baugruppenleiste **A**, Lenkungsanzeige **B** und die Betriebsdatenanzeige befinden sich an einer festen Position, somit ist die Maschine für den Fahrer immer leicht zu überwachen und zu steuern. Egal ob auf dem Feld oder der Straße.

Im Hauptanzeigebereich **C** sind nicht nur die Bedien- und Warnhinweise zu sehen, sondern hier kann der Fahrer alle Parameter der einzelnen Baugruppen intuitiv über die Softkeys auswählen und anpassen.

Die Grundeinstellung nimmt man im Auswahlbereich **D** vor. In den Verladeeinstellungen sind alle Geschwindigkeiten der einzelnen Baugruppen auf einen Blick zu sehen und alle Dreh-

zahlen per Tastendruck anzupassen (z.B. bei der Aufnahme der Restrüben). Zusätzlich kann man drei Grundeinstellungen abspeichern und mit einem Fingertipp wieder abrufen.

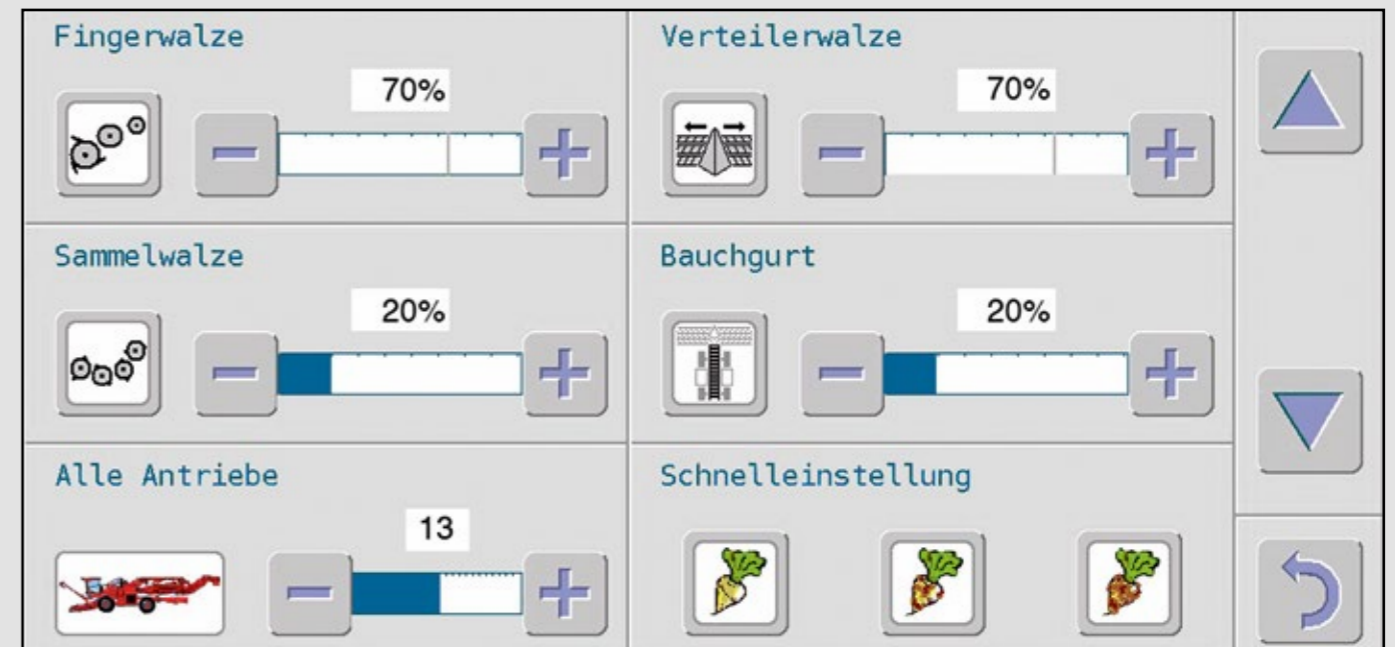

Des Weiteren kann der Fahrer im Maschinenmenü seine individuellen Einstellungen vornehmen, über die Geschwindigkeit beim Rückwärtsfahren bis hin zu der einmaligen Möglichkeit der Synchronsteuerung beider Drehkränze. Das bedeutet der

Fahrer muss den Joystick nicht mehr über Kreuz steuern um parallel zur Maschine zu bleiben, sondern nur noch in eine Richtung bewegen.

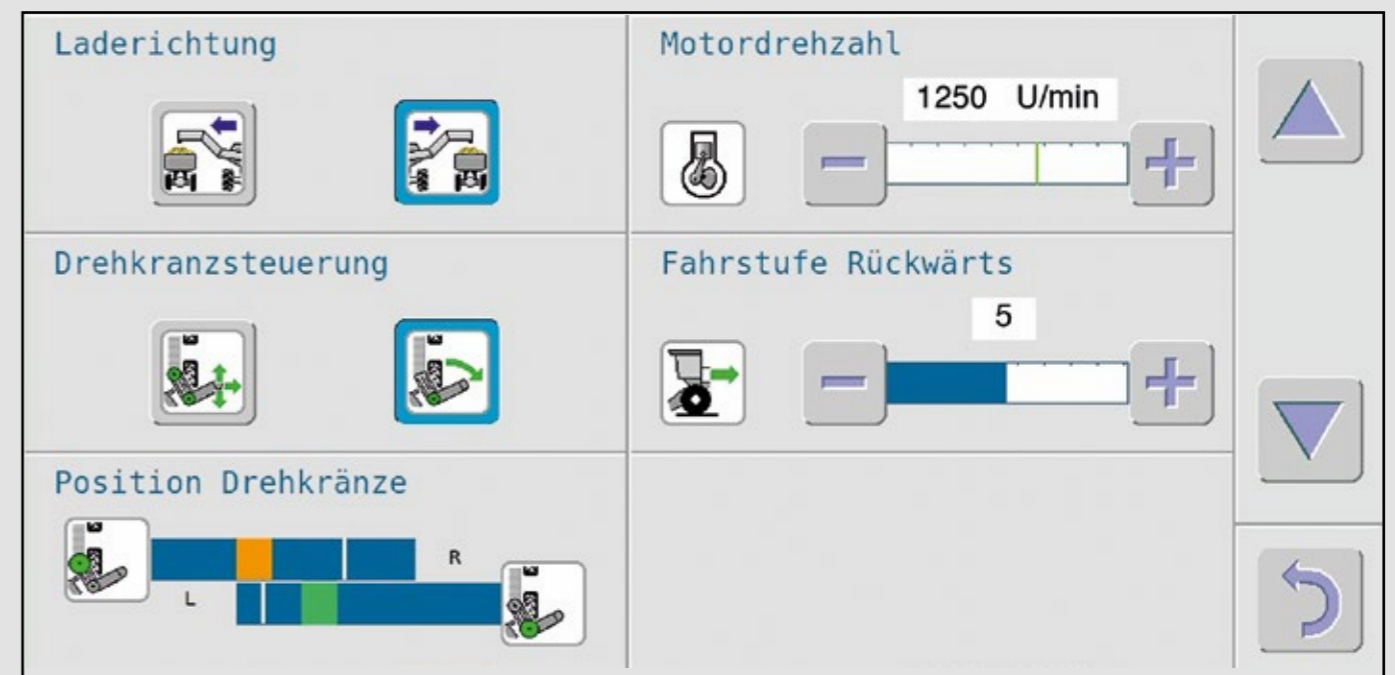

Mit dem Tastenfeld „Auswahlliste“ gelangt der Fahrer in das Maschinensetup, Diagnosesystem, Waagegrundeinstellung und zurück ins Verladeprogramm.

Leistungsstarker Motor

Mehr Leistung bei weniger Verbrauch.

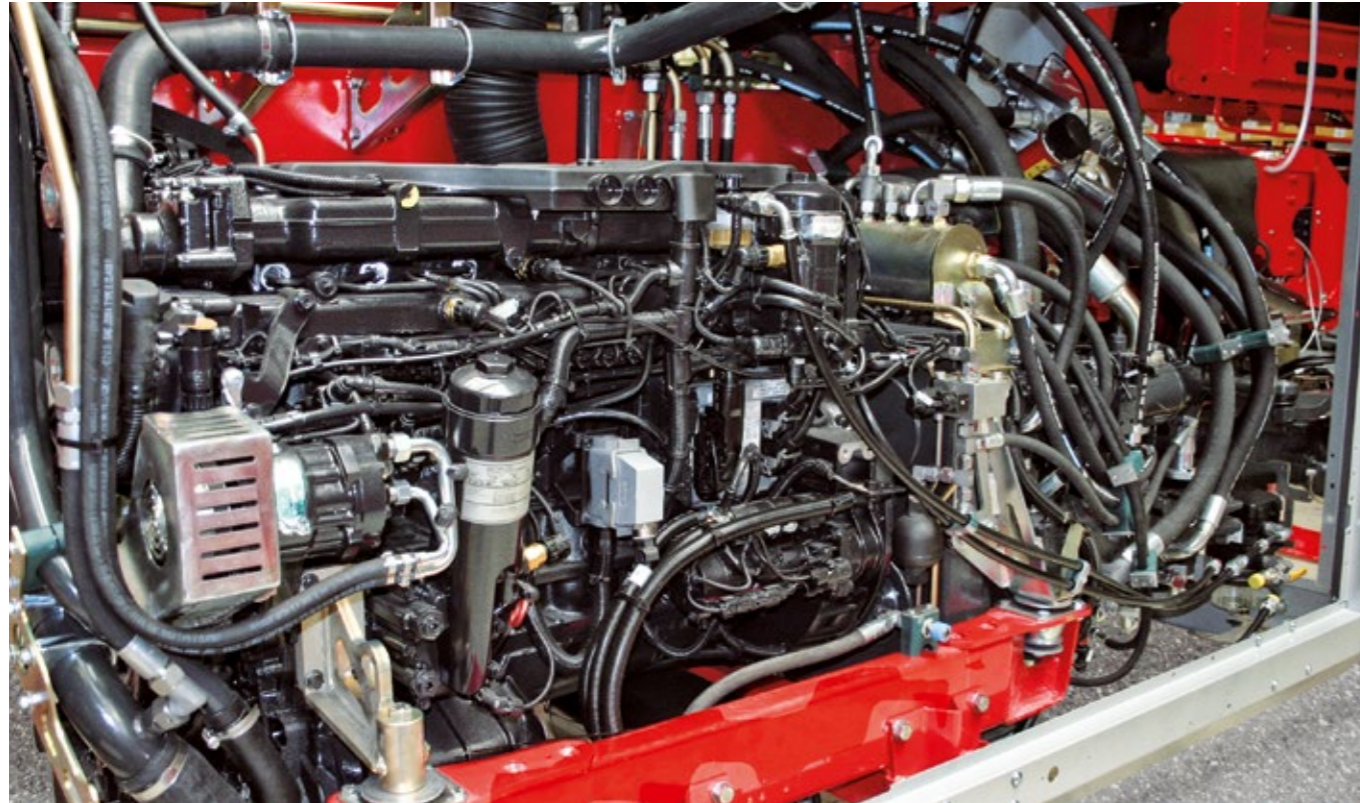

Der leistungsstarke MAN-Motor mit 250 kW (340 PS) sichert einen sparsamen Dieserverbrauch durch reduzierte Motordrehzahl bei maximaler Ladeleistung von bis zu 560 t/h.

Die hochwertigen Hydraulik-Komponenten des Terra Felis 2 garantieren eine hohe Einsatzsicherheit. Somit ist eine Senkung der Betriebskosten durch verschleißarme Baugruppen garantiert.

- > Abgasstufe 3b ohne AdBlue!
- > Vollastbetrieb und maximales Drehmoment bei nur 1200 U/min
- > Automotives Laden
- > Top Wartungs- und Servicezuganglichkeit
- > Hydraulisch angetriebene und automatisch reversierende Lüfter

- > Load-Sensing Hydraulik
- > Ein Abschalten der nicht benötigten Pumpenstränge durch lastschaltbare Lamellenkupplungen ermöglicht verbesserte Kaltstarteigenschaften und Kraftstoffersparnis bei der Straßenfahrt
- > Der im Motorraum integrierte Hydrauliktank wird durch die Restwärme des Motors lange warm gehalten, um auch unter sehr kalten Einsatzbedingungen stets eine optimale Ölviskosität zu gewährleisten

Details

Alles gut verstaut

Die Staufächer des Terra Felis 2 bieten jede Menge Platz auch für Schilder zur Absicherung von Straßenladestellen. Die Fächer sind von der Vorderseite und seitlich leicht zugänglich. Die in dem Fach zwischen den beiden Achsen integrierte Zentral-

schmierung bleibt dank der Restwärme von Öl- und Klimakühler auch bei schwierigen Witterungsbedingungen fließfähig. Optional kann eine Datenbox zum Einbau eines Druckers oder Scanners für das Datenerfassungssystem vorgesehen werden.

Schwierige Verhältnisse?

Für Regionen mit sehr hohen Temperaturen während der Kampagne oder klebrigen Bodenverhältnissen kann der Terra Felis 2 mit einer Wassersprühanlage ausgestattet werden.

- > Fassungsvermögen von 550 Liter (wahlweise 1.100 Liter)
- > Innovatives Bedienkonzept und Einstellmöglichkeiten
- > Intervallbetrieb

- > Einzigartige Möglichkeit durch separates Vorwählen der Sprüh- und Pausenzeiten
- > Automatische öldruckabhängige Steuerung: Die Sprüheinrichtungen von Reiniger oder Aufnahme starten automatisch und unabhängig voneinander bei einem vorab gewählten Druck

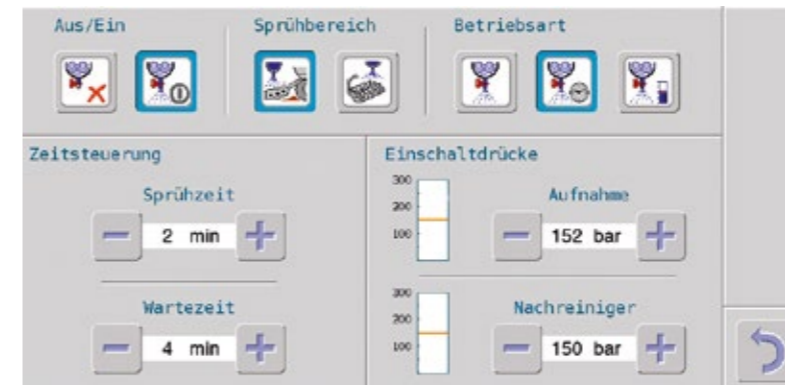

Wenn es mal wieder länger dauert

Der Tank des Terra Felis 2 sorgt mit 1.400 Litern Fassungsvermögen nicht nur für lange Einsatzzeiten – als Bestandteil des ausschwenkbaren Gegengewichts trägt er zusätzlich zur hohen

Sicherheit beim Einsatz in bergigem Terrain bei. Sicheren Stand bietet der integrierte Tritt des Terra Felis 2 beim Tanken.



Bunkeraufnahme

Leistung in einer neuen Dimension.



Optional kann der Terra Felis 2 mit einer Bunkeraufnahme ausgestattet werden. Der Bunker wird über einen Kran oder Radlader beschickt. Dies ermöglicht die Ablage der Rüben in einer größeren Miete oder sogar auf befestigten Plätzen.

- > 15 m³ Bunkervolumen
- > Reinigung über stufenlos einstellbare Gummifingerwalzen
- > Stufenlose Einstellung der Geschwindigkeit am Kratzboden

Der HOLMER Service

für hohe Kundenzufriedenheit.

Kundennah, zuverlässig, kompetent, schnell – die überzeugende Leistung des Terra Felis 2 findet ihre konsequente Fortsetzung in bedarfsgerechten Beratungs- und Dienstleistungen.

- > Individuelle Serviceangebote durch den HOLMER Kundendienst
- > Gewährleistung einer umfassenden Stützpunktbetreuung
- > 24 Stunden Service und Ersatzteilversand während der Kampagne
- > Umfangreiches Schulungsprogramm für Kunden
- > Gesamtes Ersatzteilprogramm bequem im Online Shop bestellbar



Technische Daten

Motor	MAN D0836LE
Leistung	250 kW (340 PS) bei 2100 U/min ; 220 kW (300 PS) bei 1700 U/min
Fahrtrieb	<ul style="list-style-type: none"> • Mechanische Achse vorne und hinten • Achsen über Gelenkwellen angetrieben • 3-Gang-Verteilergetriebe hydrostatisch angetrieben • Kriechgang separat zuschaltbar
Achsen	Vorne: Planetenlenkachsen mit Bremsen Hinten: Planetenlenkachsen mit Bremsen
Sperren	Vorder- und Hinterachsen mit schaltbarer Differenzialsperre
Fahrgeschwindigkeiten	<ul style="list-style-type: none"> • Kriechgang: 0 – 0,09 km/h • 1. Gang: 0 – 16 km/h stufenlos • 2. Gang: 0 – 25 km/h stufenlos (optional 32 km/h)
Hydraulik	Fahrtrieb: LINDE Nebentrieb: BOSCH-REXROTH
Komfort-Kabine	<ul style="list-style-type: none"> • Drehsitz mit pneumatischer Arretierung auf Knopfdruck • Schallgedämmt, rundumverglast • Klimaanlage, Stand- und Sitzheizung • Ausstellbare Seitenfenster, Sonnenrollo • Radio • Großzügiges Kühlfach
Beleuchtung	<ul style="list-style-type: none"> • 2 Rundumleuchten • 20 Arbeitsscheinwerfer • 4 Xenonscheinwerfer vorne (optional)
Bedienelemente	<ul style="list-style-type: none"> • Touchterminal HOLMER EasyTouch als Bedien- und Informationsoberfläche • Bedienung ständig genutzter Funktionen über 2 Joysticks
Lenkung (wählbare Lenkkombinationen)	<ul style="list-style-type: none"> • Einachslenkung • Allradlenkung
Zentralschmierung	BEKA-MAX
Kraftstofftank	1.400 l
Länge über alles	14,75 m
Breite über alles	3,08 m
Höhe über alles	3,96 m
Achsabstand	4,80 m
Bereifung	710/75 R34
Überladehöhe	über 6,00 m
Überladeweite	max. 15,00 m
Überladewinkel	Nach rechts bzw. links ausschwenkbar bis 332° Schwenkwinkel
Aufnahmebreite	9,50 m innen , 10,00 m außen
Aktive Reinigungsfläche	35,50 m ²

Änderungen vorbehalten, die dem technischen Fortschritt dienen; von TÜV und Berufsgenossenschaft abgenommen, entspricht den CE-Vorschriften



11/2013

HOLMER Maschinenbau GmbH
Regensburger Straße 20
D-84069 Schierling/Eggmühl

Telefon: +49 (0) 94 51/93 03-0
Telefax: +49 (0) 94 51/33 70

info@holmer-maschinenbau.com
www.holmer-maschinenbau.com

HOLMER 
exxact