



Terra Felis 3

HOLMER 
exxact

Der Beste seiner Klasse

Der Terra Felis 3 ist der modernste Rübenreinigungslader der Welt. Bereits seit 10 Jahren bewährt sich der Terra Felis im internationalen Einsatz und setzt seitdem Maßstäbe beim schonenden und effizienten Rübenladen – wie die von HOLMER entwickelte und patentierte Aufnahme beweist.

Ob hochfahrbare Kabine, HOLMER DynaFill zum automatischen Beladen von LKW, größte Kabine oder schnellste Klappautomatik – der Terra Felis 3 bietet höchsten Komfort. Das Reinigungskonzept ist individuell anpassbar und bietet Lösungen für alle Einsatzbedingungen. 9,50 m Aufnahmebreite, 15 m Überladeweite und der intelligent angeordnete Gegengewichtsausgleich vervollständigen das Gesamtkonzept.

Mit Leidenschaft und Wertschätzung arbeiten wir bei HOLMER an fortschrittlichen Lösungen, damit der Terra Felis Sie begeistert. Unsere Maschinen sind technologisch führend. Weltweit. Für Ihren Erfolg.

Der Terra Felis 3 auf einen Blick:

- > **354 PS / 260 kW Mercedes-Motor mit AdBlue – für unser aller Umwelt**
- > **Neues Hydraulik-Antriebskonzept – für mehr Leistung bei weniger Verbrauch**
- > **Patentierte Aufnahme HOLMER VarioPick – für mehr Flexibilität bei der Abreinigung**
- > **Vier verschiedene Nachreinigungsvarianten – zur individuellen Anpassung an die Gegebenheiten vor Ort**
- > **Fahrerassistenzsystem HOLMER DynaFill in Kombination mit der hochfahrbaren Kabine – für perfekte Sicherheit beim Laden**
- > **Praktischer Gegengewichtsarm – für maximale Standsicherheit und unkompliziertes Nachtanken**

„Der Terra Felis bietet uns die beste und schonendste Reinigung, die es auf dem Markt gibt. Bei der Zuckerfabrik haben wir immer beste Ergebnisse.“

Rainer Röckl
(LMG Laaberrübe GbR)

Vorne sein.

Geschichte

Seit 10 Jahren bewährt sich der Terra Felis im internationalen Einsatz. Die Geschichte der Rübenreinigungs- und -verladetechnik aus Eggmühl reicht aber noch weiter zurück:

- > **Schon 1979 wurden bei HOLMER gezogene Rübenreinigungslader gebaut. 1988 wurden bereits 51 dieser sogenannten Reinigungsbänder verkauft.**
- > **1982 lies sich Erich Fischer aus Eggmühl den ersten selbstfahrenden Rübenreinigungslader patentieren – die sogenannte Fischer-Maus, der die Maschinen bis heute ihren Spitznamen verdanken.**
- > **HOLMER entwickelte 1993 seinen ersten selbstfahrenden Rübenreinigungslader – damals bereits mit 260 PS Mercedes-Motor, 8 Meter-Aufnahme, 12 Meter-Überladearm und hydraulisch hochfahrbarer Kabine.**
- > **2007 baute HOLMER den ersten Terra Felis Prototyp, um seine Kompetenz im Umgang mit der Zuckerrübe auch beim Überladen einzusetzen.**
- > **2008 hat HOLMER das Rübenverladen revolutioniert: an der neu entwickelten und patentierten Aufnahme war erstmals der Reinigungsweg flexibel einstellbar.**

Der Terra Felis 3 ist die logische Fortentwicklung all dieser Erfahrung. Er ist Qualität made in Germany. HOLMER entwickelt und baut seine Fahrzeuge im bayerischen Eggmühl – und hat darin als Maschinenbauer und Partner der Landwirtschaft fast 50 Jahre Erfahrung.

Mit großer Leidenschaft arbeitet das HOLMER-Team jeden Tag an den Maschinen, um Sie damit zu begeistern. Kundenservice, Ersatzteillieferungen, Vertrieb – bei HOLMER bekommen Sie alles aus einer Hand und sind Teil einer starken, innovativen Familie.



Erfahrung haben.



„Alle Ideen setzen wir in der Konstruktion im CAD um. Durch die 3D-Darstellung am Computer gelingt die Zusammenarbeit mit den Kolleginnen und Kollegen in anderen Abteilungen sehr gut. So können wir Prototypen und Serienteile in kurzer Zeit realisieren. Ich bin stolz, wenn aus meinen Zeichnungen und Berechnungen eine perfekte Lösung für unsere Kunden entsteht.“

Johann Roth
(Entwicklung)

Nachhaltig sein.



Von Profis für Profis

Seit 10 Jahren baut HOLMER den Terra Felis. Bereits seit 1979 haben wir Erfahrung im Reinigen und Überladen von Zuckerrüben. Unsere Erfahrung ist Ihr Erfolg.

Das klare Ziel bei der Entwicklung des Terra Felis 3 war eine optimale Schonung der Zuckerrüben und gleichzeitig maximale Sicherheit beim Überladen. Dafür haben unsere Entwickler ihr gesamtes Wissen eingesetzt: Die patentierte HOLMER-Aufnahme wurde mit VarioPick konsequent weiterentwickelt und das Überladen sowohl durch die bessere Sicht aus der hochfahrbaren Kabine als auch durch das Fahrerassistenzsystem DynaFill revolutioniert.

Der Terra Felis ist deshalb nicht einfach eine Maschine. Er ist das Konzept für ein schonendes, sicheres und wirtschaftliches Rübenladen – egal bei welchem Wetter, egal bei welchem Untergrund:

Der Terra Felis 3 entwickelt in Eggmühl (Bayern, Deutschland):

- > Nachhaltiges Gesamtkonzept – für Ihren Erfolg
- > Patentierte Aufnahme HOLMER VarioPick – für einen flexiblen Reinigungsweg und weniger Verbrauch
- > Intelligente Lösungen durch Fahrerassistenzsysteme – für optimale Fahrerentlastung und maximale Sicherheit

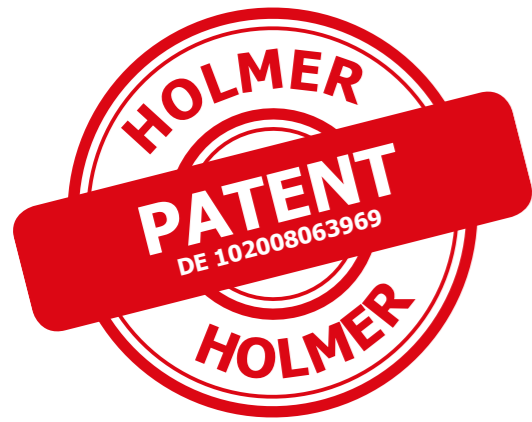

Aufnahme

Unterschiedliche Bedingungen, unterschiedliche Einstellungen: Bei der patentierten HOLMER-Aufnahme lassen sich der Reinigungsweg und damit die Reinigungsintensität auf Knopfdruck individuell ganz variabel anpassen. Dazu lassen sich die Drehzahlen von Finger- bzw. Übergabewalzen, Verteil- und Sammelwalzen stufenlos einstellen.

Höhere Drehzahlen an den Verteilwalzen fördern die Rüben auf dem Reinigungstisch zuerst nach außen. Dadurch wird die Reinigungsstrecke im Vergleich zur schonenden Einstellung fast verdoppelt.

Reinigen ohne Kompromisse, denn nur die Rübe zählt:

- > Insgesamt 18 verschleißarme Walzen mit Reversierautomatik – für perfekte Abreinigung
- > Serienmäßig alle Reinigungswalzen mit bis zu 4-facher Hartaufschweißung vergütet sowie max. 3-lagige Spezialaufpanzerung an den Windungen der Sammelwalzen – für niedrigsten Verschleiß und maximale Haltbarkeit
- > Bewährte variable Reinigungsstrecke durch 3 unabhängig voneinander einstellbare Walzenarten (Finger- und Übergabewalzen, Verteilwalzen sowie Sammelwalzen) – für kompromisslose Rübenschonung bei maximaler Verladeleistung
- > Großer Walzendurchmesser von 140 mm und 20 mm Windungsdurchmesser; 17 Spiralschlangen pro Walze – für reduzierten Verschleiß ohne Verkleben
- > Sammelwalzenrohr mit gleichbleibendem Durchmesser und integrierter Lagerung; Hartmetallplatte am Ende der Windungen – für reduzierten Widerstand des Rübenflusses bei der Übergabe in den Bauchgurt, reduzierten Bruchverlust und maximalen Verschleißschutz
- > 9,50 m Aufnahmebreite (innen) – für Flexibilität an allen Mieten
- > Geringe Drehzahl bei hoher Ladeleistung – für geringeren Kraftstoffverbrauch
- > Stufenlose Drehzahlüberwachung der Antriebe inkl. automatisches und manuelles Reversieren aller Walzen – für verstopfungsfreies Arbeiten
- > Mittelspitze mit austauschbarer Spitze und zweigeteilter Haube – für eine leichte Wartung
- > Restrübenautomatik inkl. Offset-Funktion und Pendelausgleich am Mietenabräumer – für eine bequeme und einfache Restrübenaufnahme
- > Optionale Wassersprühanlage bis 1.200 l (Dauerbetrieb, Intervall, bei Druck der Hydraulik, separates Vorwählen der Sprüh- und Pausenzeiten, Schaltung rechts/links) – für zuverlässiges Laden und kompromisslose Reinigung

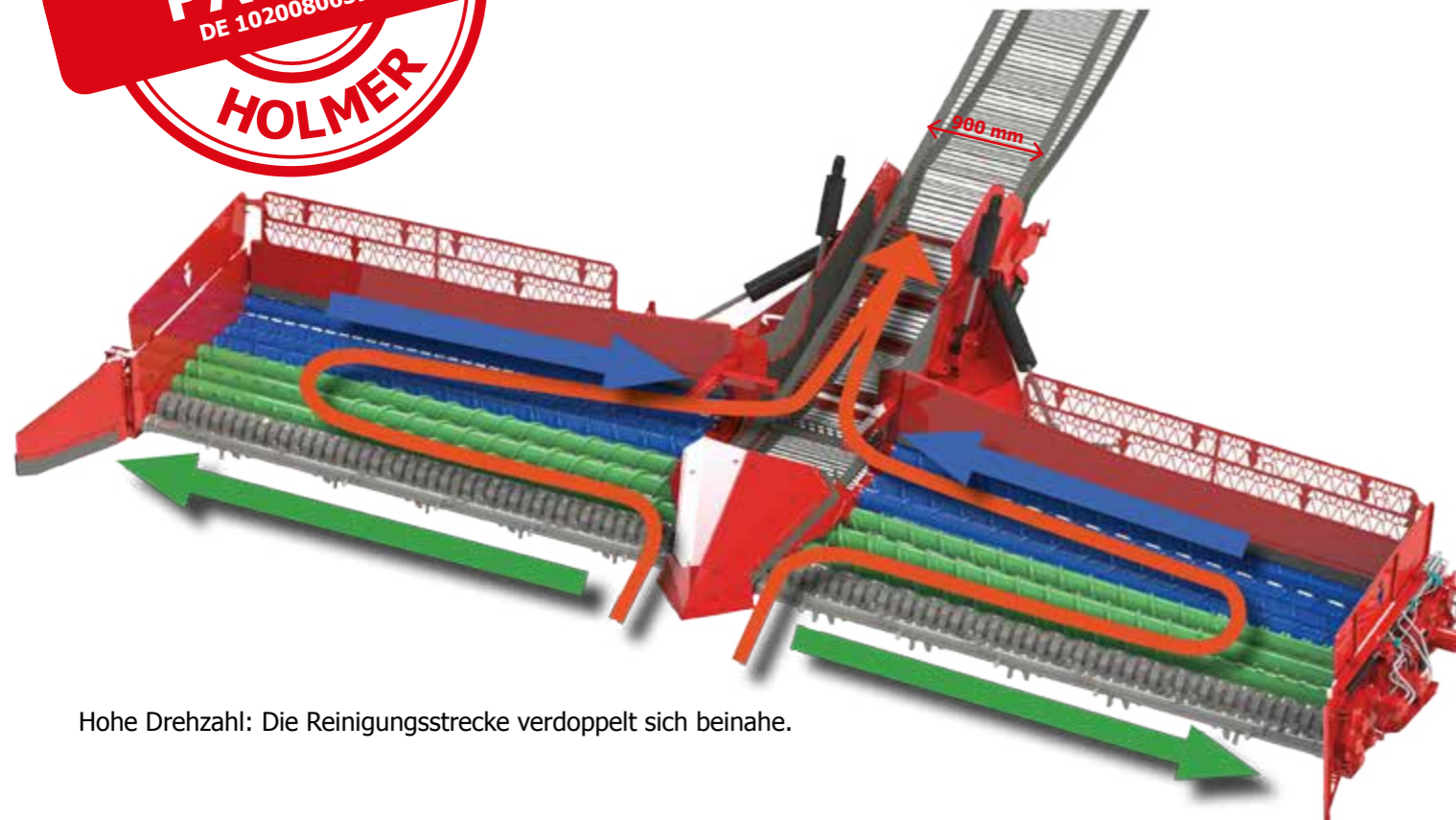

Hohe Drehzahl: Die Reinigungsstrecke verdoppelt sich beinahe.

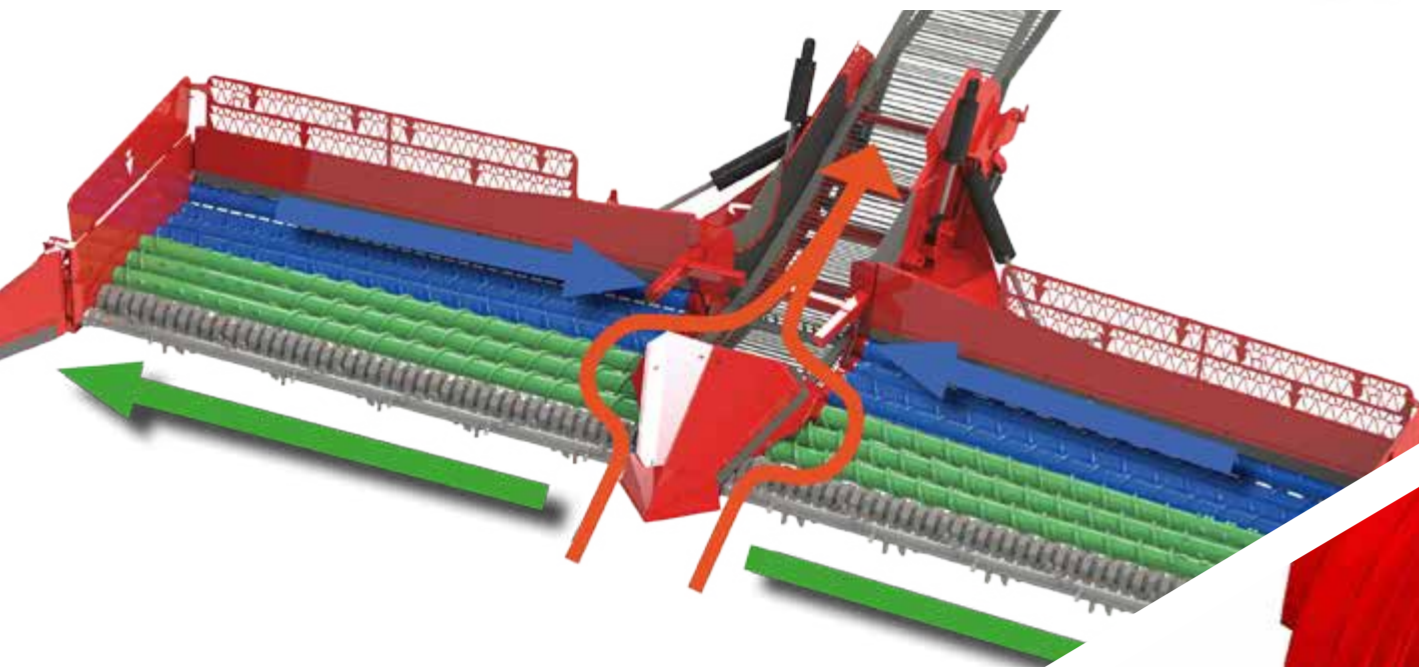

Schonende Einstellung: Rüben werden dem Mittelgurt direkt zugeführt.



Rücksicht nehmen.

Aufrichtig sein.

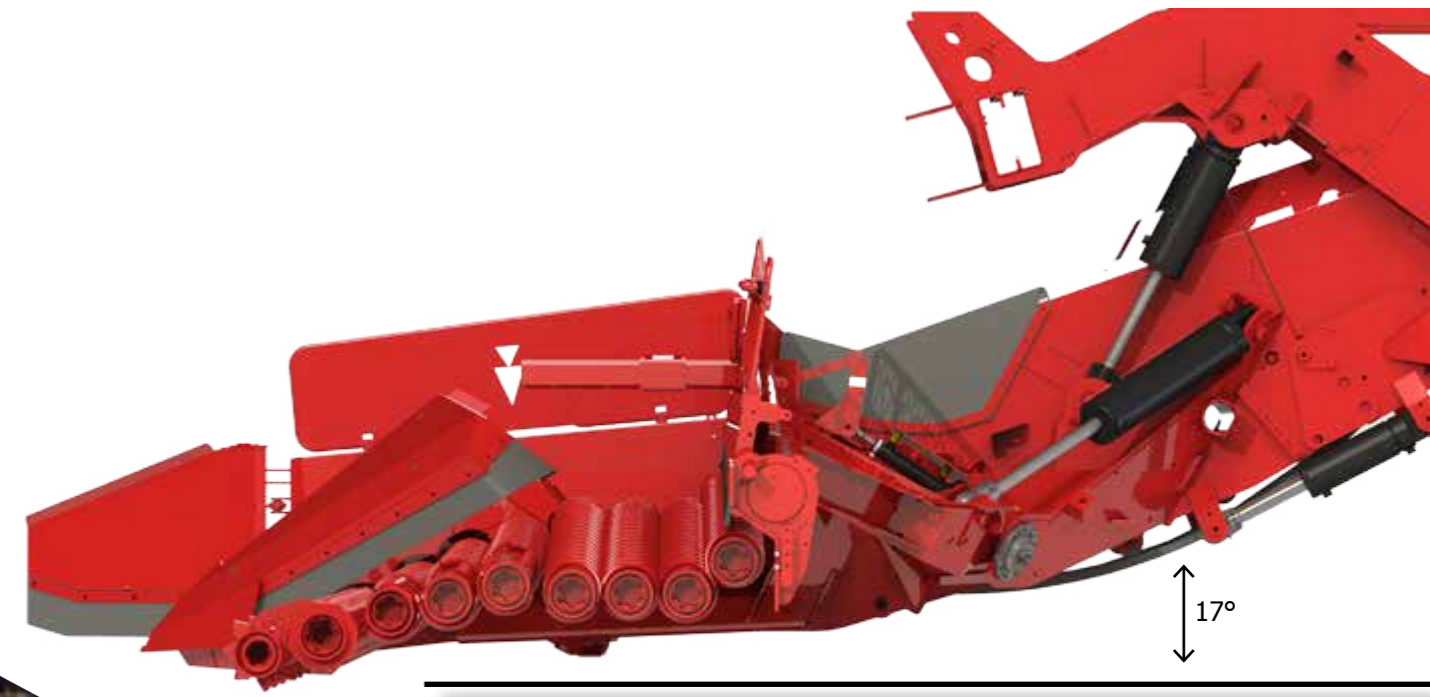

VarioPick

Die einzigartige Erweiterung für die beste Aufnahme aller Zeiten: Mit der neu entwickelten HOLMER VarioPick lässt sich neben der Reinigungsleistung auch der Anstellwinkel individuell einstellen. Bei geringem Schmutzanteil sorgt ein niedriger Anstellwinkel für minimalen Spritverbrauch durch optimale Leichtzügigkeit, bei erhöhtem Schmutzeintrag bietet ein höherer Anstellwinkel zusätzlichen Raum für abgereinigte Erde und Unkraut. Ein Aufschwimmen der Aufnahme wird so konsequent ausgeschlossen.

Perfekt reinigen in jeder Lage mit der HOLMER VarioPick:

- > **Individuell einstellbarer Anstellwinkel – für Kraftstoffeinsparung und optimale Reinigung**
- > **Verstellung des Aufnahmewinkels von 17° auf 22° – für zusätzlichen Platz für abgereinigte Erde und Unkraut, um ein Aufschwimmen der Aufnahme konsequent auszuschließen**

VarioPick 
Nur das Original reinigt Rüben richtig.



Reinigungsweg

Die Zuckerrüben durchlaufen im Terra Felis verschiedene Reinigungsstationen: Zuerst in der HOLMER VarioPick, im Anschluss durch eine der vier verfügbaren Nachreinigungsoptionen. Die beiden Stationen werden verbunden durch den 900 mm breiten Bauchgurt, der durch den größten Durchgang am Markt den schlagkräftigen und schonenden Transport der Rüben von der Aufnahme zur Nachreinigung garantiert. Ein ausgeklügeltes Fallstufensystem sorgt dafür, dass die Rüben dabei schonend von Reinigungsstation zu Reinigungsstation transportiert werden.

Wir wissen, was Rüben wollen:

- > **900 mm breiter Bauchgurt** – zum unerreicht schlagkräftigen und schonenden Rüben-transport
- > **Widerstandsfähige, weiche PU-Mitnehmer inkl. Schmutzklappen am Bauchgurt** – für hohen Durchsatz und beste Rübenschonung
- > **Mehr Durchsatz bei geringerer Bandgeschwindigkeit** – für weniger Verschleiß und Reduzierung von Bruchverlusten
- > **Siebband zur Abfederung der Fallstufe vom Bauchgurt** – für bis zu 30 % weniger Rübenbruch
- > **Reinigungsweg flexibel von 24,4 m bis max. 32,0 m einstellbar** – für eine Anpassung an den Reinigungsbedarf
- > **Abschaltautomatik-Strategien für Reversieren der Aufnahme und des Nachreinigers** – für verstopfungsfreies Arbeiten und Verhinderung von Schäden

Sensibel sein.

Nachreinigung

Unterschiedliche Böden, unterschiedliche Reinigung: Immer perfekt reinigen mit der einzigartigen, aufeinander abgestimmten HOLMER Reinigung aus VarioPick, Bauchgurt und Nachreinigervarianten, die über ein federndes Bestandteil miteinander verbunden sind. Exklusiv bietet HOLMER vier unterschiedliche Nachreiniger an, die einfach austauschbar sind. Für jeden Boden ist damit die perfekte Kombination aus Abreinigung und Rübenschonung garantiert.

**Einzigartig bei selbstfahrenden Arbeitsmaschinen:
Vier Varianten, abgestimmt auf Ihre Bedürfnisse.**

> HOLMER Siebbandreiniger – für leichte Böden

Die Rüben werden absolut schonend transportiert. Die nur leicht anhaftende Erde fällt über das 900 mm breite Siebband nach unten. Die Reinigung hat minimalsten Verschleiß und ist dadurch extrem kostengünstig.

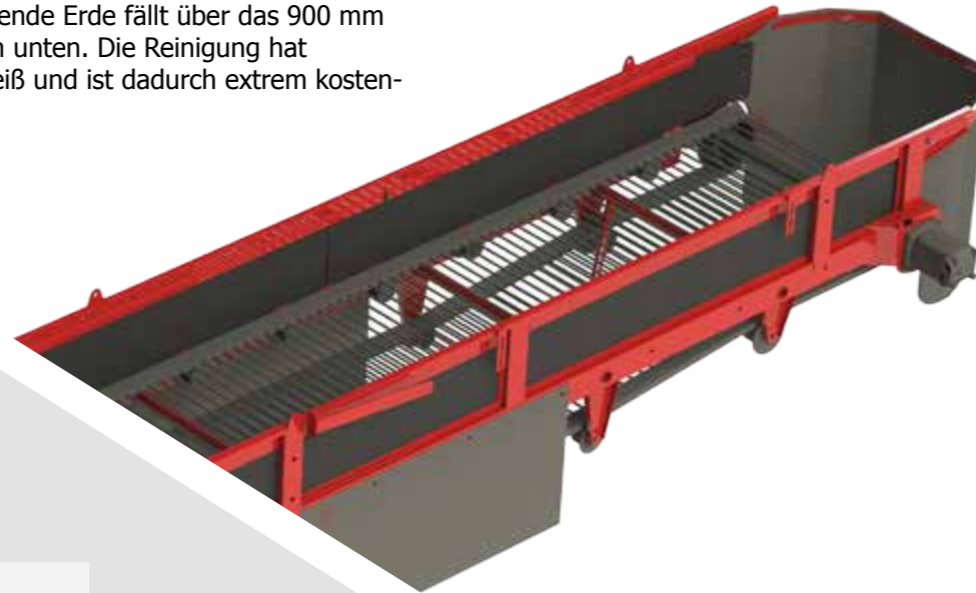

> HOLMER Cleaner – für mittlere bis schwere Böden

Der schonende Zwickwalzenreiniger erhöht die Abreinigungsleistung – für eine intensive Reinigung auf nahezu allen Böden. Das Zusammenspiel mit dem Siebband vermindert Bruchverluste an der Übergabestelle durch eine niedrige Fallhöhe. Wannenförmig angeordnete Walzen mit bis zu 4-Nähten-Hartauftrag – für geringsten Verschleiß bei maximaler Leistung. Optional mit Rübenbremse und Wassersprühsystem.

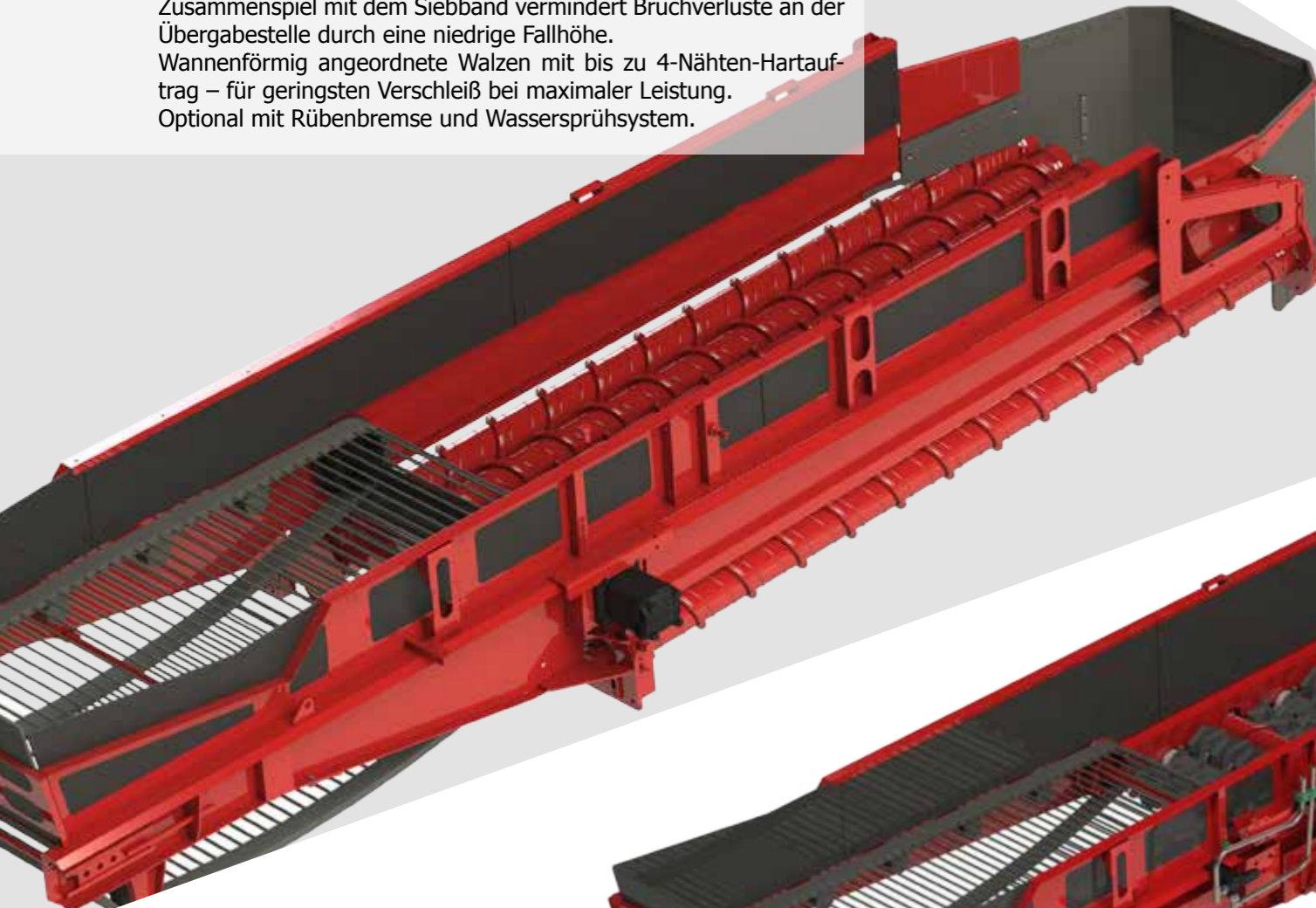

> HOLMER CrossRoller flex – für steinige oder extrem schwere Böden

Auch große Steine und extrem anhaftende Erde werden mühelos entfernt: 3 speziell gefederte Querwalzen scheiden die Steine von den Rüben ab. Bei steinlosen Rüben lassen sich die Querwalzen mit einem Siebband überdecken für optimale Rübenschonung.

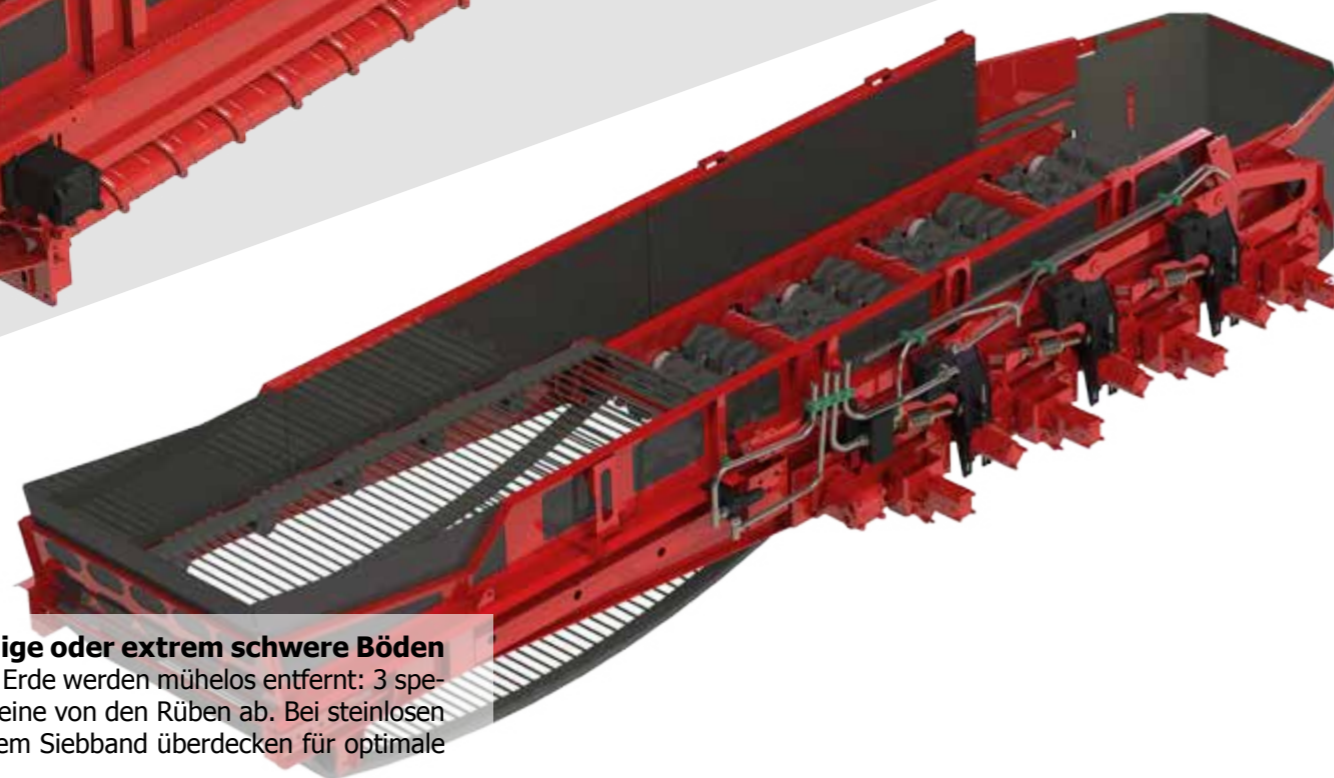

Flexibel sein.



> VarioCleaner – für wechselnde Bedingungen

Die Rüben können maximal schonend oder intensiv gereinigt werden, ganz nach Ihren Bedürfnissen – für reduzierten Bruchverlust. Bei geringem Schmutzeintrag lassen sich die Zwickwalzen stufenlos teilweise mit einem Siebband überdecken. Der HOLMER VarioCleaner ist damit die intelligente Komplettlösung für unterschiedlichste Anforderungen, von schwerem und leichtem Boden bis zu hohem Unkrautbesatz.

Das Siebband kann während des Ladebetriebs stufenlos verstellt und somit die Reinigungsintensität angepasst werden – für flexible Einstellungen während des Ladens.

Optional mit Rübenbremse und Wassersprühsystem.



Das einzigartige HOLMER DynaFill tastet mittels Lasersensorik das Abfuhrfahrzeug ab, erkennt den Schüttkegel der Rüben und steuert mit diesen Informationen vollautomatisch den Befüllvorgang. Das Ergebnis ist ein stets perfekt beladener LKW, der alle gesetzlichen Anforderungen an die Ladung erfüllt.

DynaFill

Überladen

Schwer zugängliche Ladestellen, große zu überbrückende Distanzen, stark variierende Ladehöhen: Mit bis zu 15 m Überladeweite und einer Überladehöhe von über 6 m lässt sich durch zwei hydraulische Drehkränze ein Überladewinkel von 332° abdecken. In der hochfahrbaren Kabine behält der Fahrer stets alles im Blick. Das einzigartige HOLMER DynaFill regelt durch Lasersensorik auf innovative und intelligente Weise vollautomatisch die Befüllung der Abfuhrfahrzeuge – eine enorme Entlastung für Fahrer und Verantwortliche.

Weil wir wissen wollen, was drin ist:

- > Überladearm mit 15 m Überladeweite – zum Überbrücken von Gräben
- > Überladearm mit über 6 m Überladehöhe – zum Überbrücken von Böschungen
- > Überladearm um 332° schwenkbar – für maximale Flexibilität
- > Leichtbauweise mit hochfesten PE-Verschleißplatten – für Verschleiß- und Kostenreduzierung
- > HOLMER DynaFill – für eine vollautomatische, gleichmäßige Befüllung der Abfuhrfahrzeuge
- > Hochfahrbare Kabine – für Einsicht in den LKW und Kontrolle der Beladung durch DynaFill
- > Optional: Im Terminal integrierte Band-Waage (Wiegzellen, Drehzahlsensor, Winkelsensor, Wiegerechner) – für genaueste Rübenmengen
- > Optimal positionierte Wiegerollen am geraden Knickteil – für exaktes Wiegen

Exakt arbeiten.



„Ob Aufnahme oder verschiedene Reinigungsoptionen – der Terra Felis ist eine hochkomplexe Maschine. Am schönsten ist es, wenn bei uns im Prototypenbau die gemeinsamen Ideen zu einer perfekten Lösung zusammenwachsen.“

**Andreas Erl
(Entwicklung)**

Bei HOLMER arbeiten 400 Mitarbeiterinnen und Mitarbeiter weltweit täglich daran, unsere Maschinen für Sie noch besser zu machen. Von der Entwicklung bis zum Kundenservice kommt bei HOLMER alles aus einer Hand. Fortschritt und Leidenschaft prägen die Zusammenarbeit. Unser Erfolg ist eine Teamleistung. Deshalb sind wir technologisch führend. Weltweit. Für Ihren Erfolg.



Bitte hier knicken



Sich frei entfalten.

Klappautomatik

Die Klappautomatik des Terra Felis ist per Knopfdruck aktivierbar und sorgt so für ein schnelles Aus- und Einklappen der einzelnen Baugruppen. Die Baugruppen werden automatisch in einer aufeinander abgestimmten Sicherheitsreihenfolge angesteuert, so dass der Terra Felis in kürzester Zeit von der Straßenfahrt in den Überlademodus wechseln kann.

Die schnelle Klappautomatik garantiert so ein unkompliziertes Aus- und Einklappen und kurze Rüstzeiten.

Lädst du schon oder klappst du noch?

Diese Baugruppen sind Teil der Terra Felis-Klappautomatik:

- > Mietenräumer (Arbeitsposition/Straßenposition)
- > Aufnahme Flügel (ausklappen/einklappen)
- > Seitenbleche der Aufnahme (ausklappen/einklappen)
- > Schleifkufen an der Aufnahme (ausfahren/einfahren)
- > Kabine (anheben und zurücksetzen/vorsetzen und absenken)
- > Überladearm (ausfahren/einfahren)
- > Gegengewichtsarm (ausschwenken/einschwenken)
- > Tank (ausklappen/einklappen)

Bitte hier knicken



Standhaft sein.



Fahrwerk

Komfortable, sichere Fahrt bei bester Balance – das bietet der Terra Felis 3. Von der Aufhängung der Aufnahme über den Achsabstand bis hin zu Hangstützsystem und klappbarem Tank bietet HOLMER eine Komplettlösung für Feld und Straße.

Der klappbare Tank fungiert dabei beim Laden als Gegengewichtsarm mit bis zu 2.870 kg bei voller Betankung, der die Standfestigkeit auch bei großer Überladeweite garantiert. Der Schwerpunkt des klappbaren Tanks wird um bis zu 19 % verschoben. Der Gegengewichtsarm verschafft die nötige Standsicherheit auch bei hangabwärts gerichteter Verladung.

Wir wollen schnell umsetzen und sicher stehen:

- > Bis zu 40 km/h Straßenfahrt – für schnellstmögliches Umsetzen
- > Hangstützsystem – für einen sicheren Stand
- > Federungssystem – für sichere Straßenfahrt
- > Ideale Gewichtsverteilung durch perfekte Anordnung von Baugruppen – für optimale Traktion über alle vier Räder
- > Zwei gebremste Antriebsachsen – für maximale Sicherheit
- > Gefedertes Komfortfahrwerk mit 3. und 4. Achse für Straßenfahrt – für Ihre Sicherheit im Straßenverkehr
- > Vollautomatisch klappbarer Tank zur Gewichtsverlagerung – für optimale Standsicherheit auch bei großer Überladeweite
- > Leicht zugänglicher Tank – für schnelles Betanken auch bei Arbeitsstellung des Fahrzeugs

Motor und Hydraulik

Optimale Leistung bei minimalem Spritverbrauch: Der leistungsstarke Mercedes-Motor sichert einen sparsamen Dieserverbrauch durch reduzierte Motordrehzahl bei einer maximalen Ladeleistung von bis zu 560 t pro Stunde. Für einen höheren Kraftbedarf, z.B. bei einem steileren Anstellwinkel der HOLMER VarioPick für extreme Verschmutzungen, stehen ausreichend Kraftreserven zur Verfügung.

Der Terra Felis 3 erfüllt die Abgasnorm Tier 4 final. AdBlue sorgt dafür, dass im Verbrennungsprozess entstandene Stickoxide bei der Abgasnachbehandlung in reinen Stickstoff und Wasser umgewandelt werden – für unser aller Umwelt.

Die hochwertigen Hydraulik-Komponenten des Terra Felis 3 garantieren Einsatzsicherheit. Somit ist eine Senkung der Betriebskosten durch verschleißarme Baugruppen garantiert. Die Abkoppelung der Arbeitshydraulik bei Straßenfahrt reduziert zudem den Kraftstoffverbrauch.

Genügend Kraftreserven für beste Reinigungsergebnisse:

- > **354 PS / 260 kW Mercedes-Motor mit Twin-Turbo – für maximale Leistung**
- > **Abgasstufe Tier 4 final mit SCR-Technologie (AdBlue) – für unser aller Umwelt**
- > **Kaltstartfähig bis -30°C – für den Einsatz bei Extrembedingungen**
- > **Ladebetrieb im Optimalbereich des Motors bei nur 1.150 U/min – für eine effiziente Kraftübertragung**
- > **Automotives Fahren – für Drehzahlreduzierung bei Straßenfahrt**
- > **Hydrostatischer Fahrtrieb von LINDE mit ROEGELBERG 3-Gang-Verteilergetriebe – für optimalen Vorschub zu jeder Zeit**
- > **Optional 40 km/h Straßenfahrt bei 1.400 U/min – für schnelles Umsetzen**
- > **HOLMER EcoPower – für optimale Leistung bei geringstem Spritverbrauch**
- > **Leistungsstarke Load-Sensing Arbeitshydraulik mit bis zu 162 l/min – für simultane Zylinderfunktionen**
- > **4 geschlossene Hydraulikkreise mit hohen Leistungsreserven – für schnelles Laden**
- > **Optimierte Zugänglichkeit der einzelnen Komponenten – für größte Servicefreundlichkeit**
- > **Hydraulisch angetriebener und automatisch reversierender Lüfter – zur Reinigung der Kühlanlage**
- > **Im Motorraum integrierter Hydrauliktank, der durch die Restwärme des Motors lange warm gehalten wird – für optimale Ölviskosität auch bei sehr kalten Einsatzbedingungen**



Stärke zeigen.

Beleuchtung

Das Beleuchtungskonzept des Terra Felis macht die Nacht zum Tag. Auch bei Nachteinsätzen ist so eine optimale Sicht garantiert. Der Arbeitsbereich der Maschine wird durch 24 LED-Scheinwerfer bis zu 100 % ausgeleuchtet. Das garantiert höchste Sicherheit beim Aufnehmen und Überladen der Rüben – gerade in der Nacht.

Mehr Licht, mehr Sicherheit:

- > **Perfekte Ausleuchtung der Arbeitsbereiche – für Ihre Sicherheit**
- > **Insgesamt 24 LED-Arbeitsscheinwerfer – für beste Ausleuchtung auf dem Feld**
- > **Serienmäßig 14 x 2.500 lm und 10 x 1.800 lm leistungsstarke Scheinwerfer – für entspannte Nachtschichten**
- > **Weiches Licht – zur Schonung der Augen**
- > **LED-Abblend- und Fernlichtscheinwerfer – für entspannte Straßenfahrten**
- > **Follow me home-Funktion der Arbeitsscheinwerfer – für einen sicheren Abstieg**

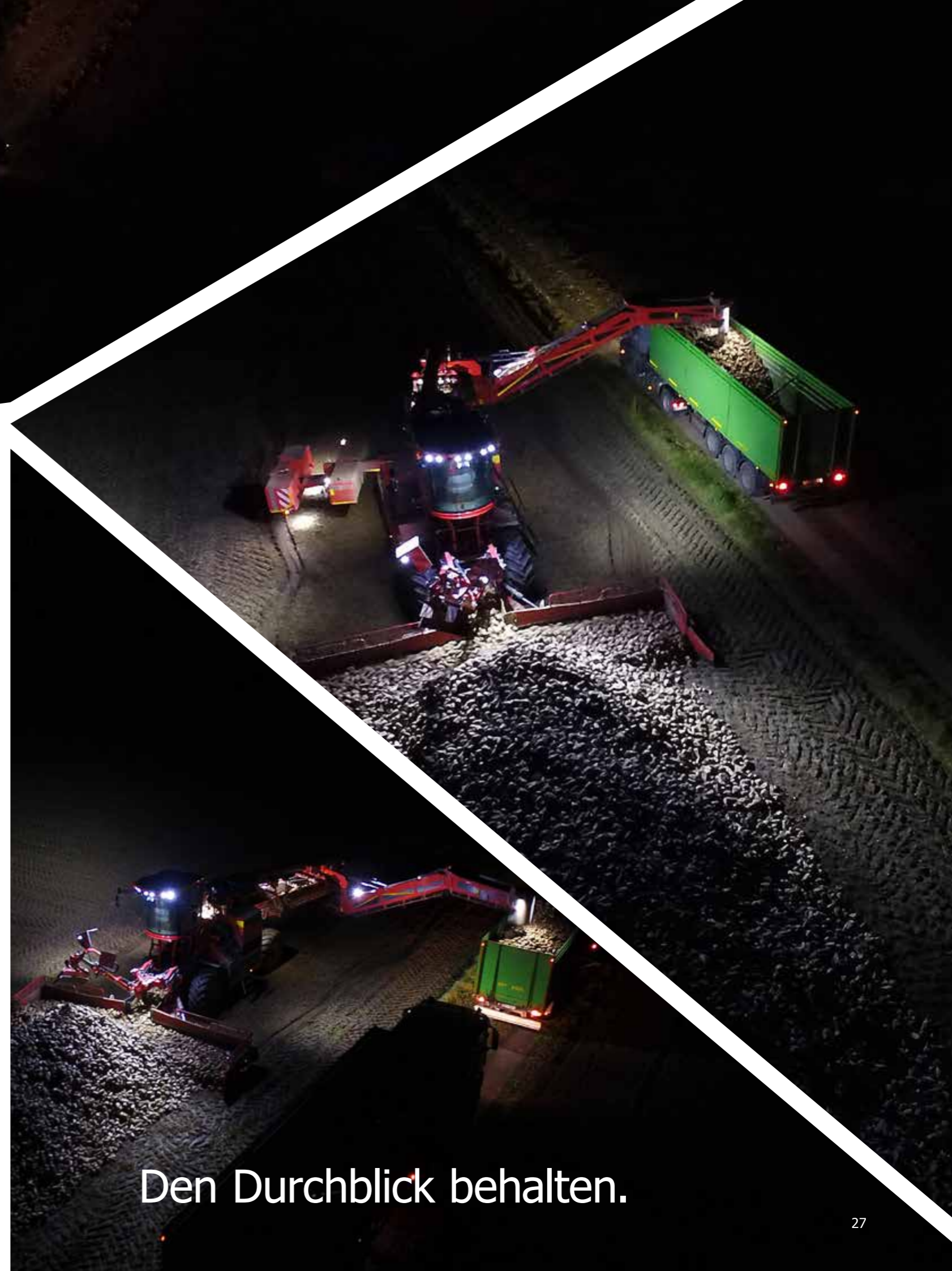

Den Durchblick behalten.



„Mit dem Terra Felis arbeiten macht richtig Spaß. Die hochfahrbare Kabine und das DynaFill sind eine riesige Entlastung.“

**Johannes Burgmeier
(LMG Laaberrübe GbR)**

Mit Überladeleistungen von bis zu 400.000 Tonnen pro Kampagne steht der Terra Felis für absolute Effizienz. Damit sind Sie schon heute bestens gerüstet für die Rübenverladung der Zukunft.

Profil haben.



Kabine

Die größte Kabine auf dem Markt mit bodentiefer, gewölbter Frontscheibe vereint optimal Sicherheit und Arbeitskomfort. Um dem Fahrer eine perfekte Sicht zu gewähren, lässt sich die Kabine hydraulisch auf 5,10 m anheben. Die Kabine fährt dabei über den höchsten Punkt der Hebevorrichtung hinaus nach hinten und garantiert so eine unerreichte Sicht auf Aufnahme, Bauchgurt und Transportfahrzeug. Der Arbeitsplatz mit Wärmedämmglas bietet so beste Rundumsicht rund um die Uhr – für ein entspanntes Arbeiten.

Denn der Fahrer ist unser wichtigster Mann:

- > **Kabine hydraulisch auf 5,10 m hebbar und um 1,24 m zurücksetzbar – für eine perfekte Sicht auf Aufnahme und Abfuhrfahrzeuge**
- > **Standheizung sowie serienmäßige Klimaautomatik – für ein optimales Arbeitsklima**
- > **Fahrerorientierte Bedienelemente – für ergonomisches Arbeiten ohne Ermüden**
- > **Elektrisch verstellbare, beheizbare Außenspiegel – für den perfekten Blickwinkel**
- > **Optimale Lärmdämmung mit nur 68 db – für ein entspanntes Arbeiten**
- > **Radio mit Freisprecheinrichtung – für die beste Verbindung**
- > **Großzügiges Kühlfach – für beste Versorgung**
- > **Zahlreiche Ablagefächer – für ein geordnetes Büro**

GRAMMER Drehsitz

Für Dauereinsätze gewährleistet der speziell für HOLMER gefertigte Drehsitz von GRAMMER zusätzlichen Fahrkomfort. Er stellt sich automatisch auf das Gewicht des Fahrers ein, dämpft und sorgt für ein Wohlfühlklima durch aktive Sitzbelüftung. Ein Positionssensor und ein Beschleunigungsaufnehmer erfassen dabei 250 Mal in der Sekunde die Position sowie die eingeleitete Beschleunigung in Z-Richtung. Die Federkennlinie wird zu jeder Zeit individuell gewählt.

In Verbindung mit einer pneumatischen Lordosenstütze und der aktiven Reduzierung von Stößen bleibt der Fahrer damit entspannt und hochkonzentriert bei der Arbeit. Die HOLMER Panoramakabine bietet in dieser Verbindung höchsten Fahrkomfort für höchste Ansprüche.

Unsere Erfahrung für Ihre Gesundheit:

- > **Speziell für HOLMER gebaut – denn Sie sind der Mittelpunkt unserer Entwicklungen**
- > **Aktive Sitzbelüftung – für angenehmes Sitzen ohne Schwitzen**
- > **Elektro-pneumatisch aktiv geregelte Luftfederung mit vertikaler Schwingungsreduktion – zur aktiven Reduzierung von Stößen**
- > **Maximalbeschleunigungen werden bis zu 75 % verringert – für Ihre Gesundheit**
- > **Pneumatisch individuell feststellbarer Drehsitz – damit Sie immer in Arbeitsrichtung blicken**

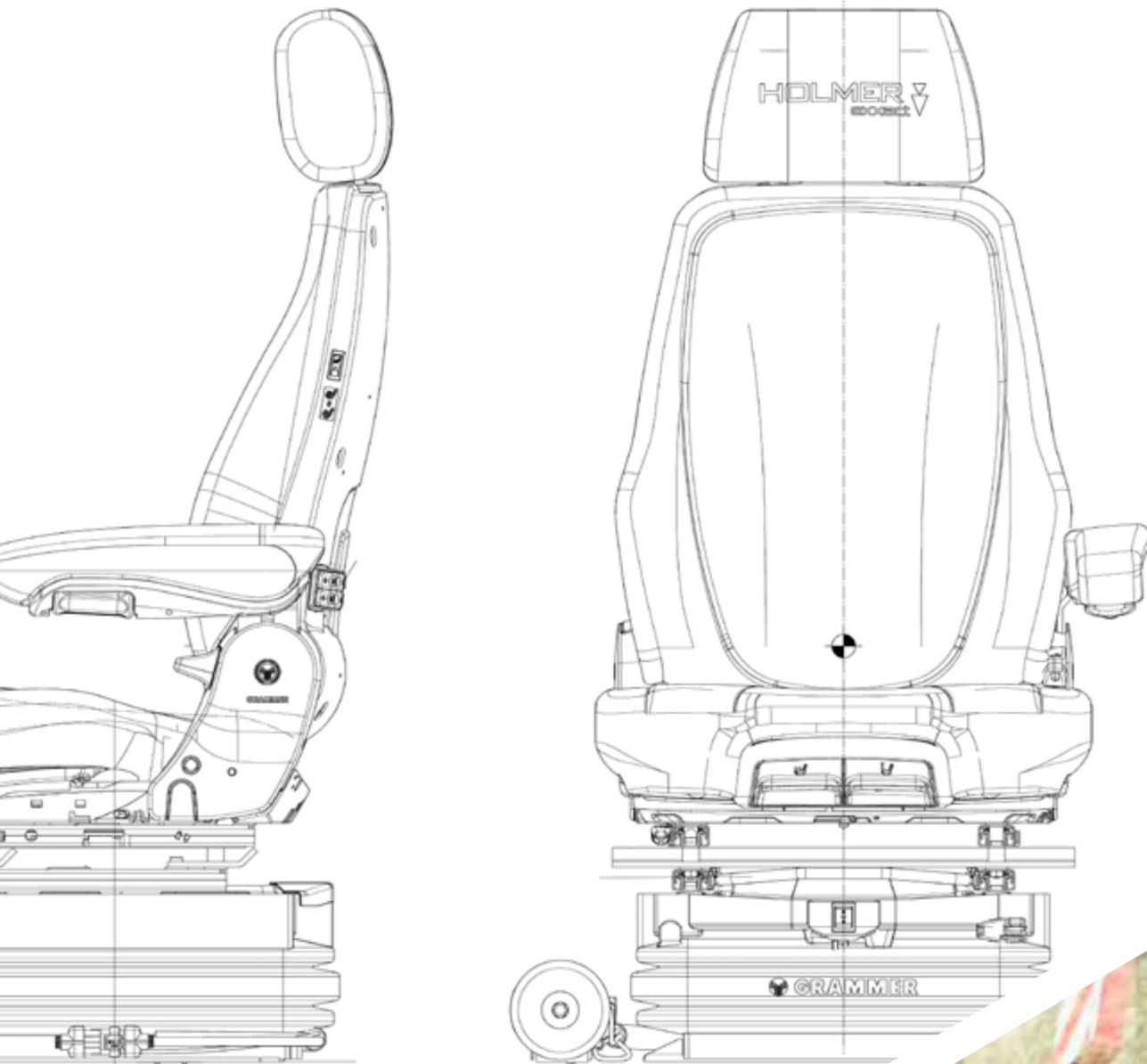

Rückgrat haben.



HOLMER SmartDrive

HOLMER SmartDrive ist das intuitive Bedienkonzept für den Terra Felis. Die Kombination aus Touch-Terminal und Joysticks garantiert, dass jede gewünschte Funktion schnell und einfach erreichbar ist. Frei programmierbare Tasten und Schnellzugriffe sorgen für ein entspanntes Arbeiten – denn der Fahrer ist unser wichtigster Mann. Mit HOLMER SmartDrive wird die Kabine des Terra Felis zum Dreh- und Angelpunkt der gesamten Abfuhrkette: Der Fahrer hat alle Daten und Vorgänge im Blick und passt die Einstellungen flexibel und bequem den Gegebenheiten vor Ort an.

Der Fahrer im Mittelpunkt:

- > **Intuitive Bedienung – für einfaches und sicheres Arbeiten**
- > **HOLMER EasyTouch 12,1 Zoll Touch-Terminal – alle Informationen auf einen Blick**
- > **2 proportionale Komfortjoysticks – für ergonomisches Arbeiten**
- > **Videoüberwachte Tiefenführung und Nachreinigung; Weitwinkelkamera am Überlader und Rückfahrkamera mit serienmäßig 4 Kameras – für eine sichere Maschinenüberwachung**
- > **Schnellste Ein- und Ausklappautomatik – für geringste Rüstzeiten und flexibles Laden rechts wie links**
- > **Softkeys – für schnelle Änderungen bei Einstellungen während des Ladens**
- > **3 individuelle Reinigungseinstellungen abspeicherbar – für maximale Fahrerentlastung**
- > **Ausrichtung aller Bedieneinheiten auf den Fahrer – denn Fahrer und Maschine sind eine Einheit**
- > **Fahrzeugdiagnose inkl. Fehlerspeicher per USB-Stick auslesbar – für eine schnelle Hilfe**



Alles im Griff haben.

Fahrerassistenzsysteme

Der Fahrer ist der wichtigste Mann. Wir arbeiten ständig an technischen Lösungen, um ihn so gut als möglich zu entlasten und zu unterstützen – damit er sich ganz auf seine eigentliche Aufgabe konzentrieren kann: hervorragend gereinigte Rüben zu verladen.

Fahrerassistenzsysteme ermöglichen auch die Dokumentation der verladenen Rübenmengen und sorgen so für eine effiziente Logistikkette.

Die Arbeiterleichterung der Zukunft schon heute:

> HOLMER DynaFill (optional)

Mit HOLMER DynaFill wird sichergestellt, dass die Abfuhrfahrzeuge stets optimal und gemäß den gesetzlichen Vorgaben beladen werden – eine große Entlastung für Fahrer und Verantwortliche. Über einen Laser am Überladearm, der die Ladefläche des LKW erkennt, werden der Maschinensoftware Informationen zum Befüllstand übermittelt. Der Terra Felis schwenkt den Überladearm vollautomatisch in die richtige Position und stoppt den Ladevorgang sobald das Abfuhrfahrzeug gleichmäßig beladen ist. Eine intelligente und zuverlässige Lösung für die Rübenverladung.

> Schnellauswahl Reinigungsintensität

Für eine einfachere und schnellere Anpassung der Reinigungsintensitäten gibt es am Terra Felis 3 drei voreingestellte Auswahltasten. Es gibt Modi für geringen Schmutzanteil, normale Verschmutzung und stark verschmutzte Rüben. Der Fahrer kann weiterhin individuell alle Drehzahlen der einzelnen Reinigungsaggregate fein justieren und die Werte abspeichern. Reaktionszeiten auf schnell wechselnde Bedingungen während des Ladens verkürzen sich.

> TopView (optional)

Aus den Bildern von 6 Kameras erstellt das HOLMER TopView eine 270° Rundumsicht des Terra Felis. So erhält der Fahrer eine maximale Übersicht über das Maschinenumfeld. Beim Rangieren und Rückwärtsfahren sind auf diese Weise tote Winkel im Heckbereich vollständig ausgeschlossen – für maximale Sicherheit.



Den Überblick behalten.

Optionen für große Mieten

Nicht überall lassen sich Mieten so anlegen, dass sie für das Überladen mit dem Terra Felis sofort geeignet sind. Für diese großen Mieten bietet HOLMER zwei ideale Lösungen – für perfekt gereinigte Rüben in jeder Situation.



Mietenteiler

Beliebig breite Mieten bis ca. 10 m Höhe aufnehmen, reinigen und laden: Der von HOLMER patentierte Mietenteiler bietet größtmögliche Flexibilität und steht durch das Ein-Mann-Verfahren für einen wirtschaftlichen Personaleinsatz. Die vorgelagerte, waagrecht angeordnete Schnecke fördert die Rüben zur Aufnahme des Terra Felis und trägt so zuverlässig größte Mieten ab.

Große Mieten einfach teilen:

- > **Verschiedene Ausstattungsoptionen für Feld, Wiese, Kies oder Teerboden – für eine optimale Anpassung**
- > **Fingerwalze- und Übergabewalze, 2 lange Sammelwalzen, 1 Kombisammelwalze mit Übergabefunktion, 8 kurze Zwickwalzen, Hartmetallauftrag serienmäßig – für schlagkräftige Rübenverladung und geringen Verschleiß**
- > **Hydraulische Räum- sowie Einzugsschnecke – für einen kontinuierlichen Rübenfluss**
- > **Zusammenklappbar auf 4,50 m – für größtmögliche Wendigkeit**
- > **Ablegbar auf Transportanhänger – für Straßenfahrt in Deutschland**

Bunkeraufnahme

Der Terra Felis 3 kann optional mit einer Bunkeraufnahme ausgestattet werden. Der Bunker wird von einem Bagger oder Radlader beschickt. Dies ermöglicht die Ablage der Rüben in einer größeren Miete oder sogar auf befestigten Plätzen.

Perfekte Reinigung, geringster Platzbedarf:

- > **15 m³ Bunker mit hydraulisch klappbaren Seitenwänden – für maximale Flexibilität**
- > **9 Reinigungs- und Förderwalzen, 2 x 2 Förderwalzen plus Schneckenausräumer unter dem Bunker – für beste Reinigung**
- > **Stufenlose Einstellung der Geschwindigkeit am Kratzboden – für optimale Ladezeiten**

Großes bewegen.

Da sein.

HOLMER Service

Kundennah, zuverlässig, kompetent, schnell – die überzeugende Leistung des Terra Felis findet ihre konsequente Fortsetzung in bedarfsgerechtem Service. Vom individuellen Servicecheck bis hin zur 24-Stunden-Hotline: Wir sind immer für Sie da.

- > **28 Servicepartner im deutschsprachigen Raum und werkseigene HOLMER Servicemonteur – für Sie vor Ort für schnellsten Service**
- > **24-Stunden-Service-Hotline – immer für Sie da**
- > **Neues Logistikzentrum auf 7.000 m² – für eine perfekte Ersatzteilversorgung**
- > **24-Stunden-Ersatzteilversand während der Einsatzzeit – damit Sie sicher arbeiten können**
- > **Gesamtes Ersatzteilprogramm bequem im Onlineshop bestellbar – jederzeit für Sie erreichbar**
- > **Umfangreiches Schulungsprogramm – damit Sie bestens vorbereitet sind**
- > **Nacherntecheck – individuelle Serviceangebote für beste Einsatzsicherheit**



Gebrauchtmaschinen

Durch die hervorragende Verarbeitungsqualität „made in Germany“ und die Verwendung hochwertiger Komponenten behält der Terra Felis über viele Jahre seinen Wert. Auch die Nachfrage nach Gebrauchtmachines ist entsprechend groß.

Die hohe Wertstabilität und die geringen laufenden Kosten sichern den Erfolg für Unternehmer und Gemeinschaften.

Suchen auch Sie einen HOLMER Hero?
Dann setzen Sie sich mit uns in Verbindung!

Stabil sein.

Technische Daten

Motor	Mercedes Benz OM 936 LA Tier 4 final inkl. AdBlue und SCR-Kat
Zylinder	R-6, Twin-Turbo
Hubraum	7,7 l
Nenn Drehzahl	1.700 U/min
Nennleistung bei 1.700 U/min	260 kW/354 PS
max. Drehmoment bei Motordrehzahl 1.200 U/min	1.400 Nm
	automatische, hydraulische Lüfterreversierung
Inhalt Kraftstofftank	ca. 1.400 l
Inhalt AdBlue-Tank	ca. 95 l

Fahrertrieb	
Hydrostatischer Fahrertrieb	LINDE ROEGELBERG 3-Gang-Verteilergetriebe Kriechgang separat zuschaltbar
Fahrgeschwindigkeiten	Kriechgang 0 bis 1,5 m/min, stufenlos inkl. drehmomentabhängiger Ladevorschubregelung 1. Gang: 0 bis 16 km/h, stufenlos 2. Gang: 0 bis 40 km/h, stufenlos automotiver Fahrmodus inkl. Tempomat und automatischer Drehzahlabsenkung
Allradantrieb	permanent im Verladebetrieb manuell zuschaltbar im Straßengang

Achsen	2 Planetenlenkachsen über Gelenkwellen angetrieben
Differentialsperren	Vorder- & Hinterachse pneumatisch getrennt schaltbar mit Automatikfunktion automatische Abschaltung bei Straßenfahrt
Achsabstützung	hydraulisch vorspannbare Stützzylinder an der Hinterachse pendelgefederte Hinterachse

Fahrwerk	
Lenkungsarten	Vorderachslenkung, Hinterachslenkung, Allradlenkung vorwählbare Lenkkombinationen inkl. automatische Mittelposition Hinterachse gedeutetes Komfortfahrwerk (3. und 4. Achse) für Straßenfahrt, für Ackerfahrt hochfahrbar

Bereifung	
	MICHELIN MegaXBIB 710/75 R 34

Bremsen	
Betriebsbremse	hydraulische Trommelbremse an beiden Achsen
Feststellbremse	Federspeicher-Feststellbremse

Hydrauliksystem	
Inhalt Hydrauliköltank	180 l Pumpenverteilergetriebe inkl. Druckumlaufschmierung
Load-Sensing Arbeitshydraulik max. Fördermenge	162 l/min BOSCH-REXROTH für Zylinderfunktionen inkl. Simultansteuerung
Aufnahme und Nachreiniger	4 x geschlossene Hydraulikkreise 4 x Axialkolbenpumpen (BOSCH-REXROTH)

Motormanagementsystem HOLMER EcoPower	
	Verladen bei niedriger Motordrehzahl 1.150 U/min durch optimale Getriebeübersetzung lastschaltbare Lamellenkupplungen zur Abkoppelung von Pumpensträngen bei Straßenfahrt
Stromversorgung	24 V Lichtmaschine 150 A zentraler, modularer Aufbau der Bordelektronik in Platinenbauweise wassergeschützt und vibrationsfest inkl. Stecksystemen mit Sekundärverriegelung 1 x Zentralrechner sowie austauschbare Erweiterungsmodule 2 x 12 V Steckdosen (Kabine) 1 x 24 V Steckdose (Motorraum) 2 x 12 und 24 V Festanschluss (für Funkgeräte etc.)

Panoramakabine	
	3,5 m³ Raumvolumen Schalldämmung 360°-Sicht, Rundumverglasung und ausstellbare Seitenfenster hydraulisch hebbbar auf 5,10 m und rückversetzbar um 1,24 m Klimaautomatik und Standheizung 4 x Scheibenwischer an Front-, Seiten- und Heckscheiben inkl. Intervall- und Waschfunktion Stereo CD-Radio mit Bluetooth und Freisprecheinrichtung GRAMMER Drehsitz mit Sitzheizung und pneumatischer Arretierung auf Knopfdruck Sonnenschirm großzügiges Kühlfach und Ablagefächer für Ordner
Innovatives Bedienkonzept HOLMER SmartDrive	12,1 Zoll Touchscreen-Terminal HOLMER EasyTouch 2 x ergonomische Joysticks mit integrierten Mini Joysticks für ständig genutzte Funktionen Einstellungen aller Aggregate über Softkeys bedien- und abspeicherbar Schnellauswahlfunktion Reinigungsintensitäten über frei belegbare Softkeys Fehlerspeicherfunktion und Diagnosemenü inkl. Exportieren über USB-Schnittstelle

Beleuchtung	
Fahrscheinwerfer	2 x Abblendscheinwerfer LED (1.950 lm) 2 x Fernlichtscheinwerfer LED (1.950 lm) 2 x Heckleuchten in Voll-LED-Technik und dynamische Blinker
Arbeitsscheinwerfer	14 x LED (2.500 lm) Kabine, rundum 10 x LED (1.800 lm) Reinigungsaggregate, Überlader 3 x Rundumleuchten energiesparende LED-Motorraumbeleuchtung

Kamerasystem	
	4 Kameras Serie: Tiefenführungs-, Nachreiniger-, Überlader- und Rückfahrkamera, Bildschirmaufteilung: 1-, 3- und 4-fach, Monitor am Drehsitz verbaut

Zentralschmierung	
	BEKA-MAX, elektronisch gesteuert Intervallschmierung und manuelle Betätigung über Terminal einstellbar



Aufnahme	VarioPick von HOLMER patentiert Breite 9,50 m (innen) 3 unabhängig voneinander einstellbare Walzenarten automatische und manuelle Reversierfunktion Frostbrecher
Winkel	Verstellung von 17° bis 22°
Walzen	4 x Aufnehmerwalzen (Finger- und Übergabewalzen) 6 x Vorreinigungswalzen (Verteilwalzen) 8 x Hauptreinigungswalzen (Zwick- bzw. Sammelwalzen) Rohrdurchmesser 140 mm, Windungsdurchmesser 20 mm aus verschleißfestem Spezialmaterial in Förderrichtung abhängige Spezialaufpanzerung an den Windungen der Sammelwalzen, max. 3-lagig serienmäßig mit bis zu 4-facher Hartaufschweißung vergütet zwischen den Windungen integrierte Lagerung am durchgehenden Sammelwalzenrohr ohne Steigung inkl. Hartmetallplatte am Ende der Windungen
Mittelspitz	Drehzahlanpassung automatisch mit dem Überlader langsam laufend austauschbare Spitze und zweigeteilte Haube
Mietenräumer	Teleskoprohr inkl. Pendelausgleich und automatisch klappbaren Fahrscheinwerfern proportionale Ansteuerung per Mini Joystick Restrübenautomatik inkl. Offset-Funktion
Bauchgurt	900 mm breit, Teilung 50 mm widerstandsfähige, weiche PU-Mitnehmer inkl. Stein- und Schmutzklappen Reinigungsfunktion mit Verdoppelung der Bandgeschwindigkeit bei sehr klebrigen Böden Bauchgurtkanal mit PU-Platten für Verschleißschutz
Nachreiniger	8 x Nachreinigerwalzen mit spezialvergüteter Doppelauftragung Fallstufen 680 bis 780 mm (Bauchgurt auf Nachreiniger) Fallstufen 640 bis 720 mm (Nachreiniger auf Überlader) Siebband (Serie), 900 mm breit inkl. 50 mm Teilung HOLMER Cleaner (optional), 1.100 mm breit HOLMER VarioCleaner (optional), 1.100 mm breit HOLMER CrossRoller flex (optional), 1.100 mm breit Rübenbremse (optional)

Überladearm	Bandbreite 800 mm Überladehöhe über 6,00 m Überladebreite max. 15,00 m Leichtbauweise mit hochfesten PE-Verschleißplatten nach rechts bzw. links ausschwenkbar bis 332° Schwenkwinkel
Gegengewichtsarm	integrierter klappbarer Dieseltank max. 2.870 kg (voller Dieseltank) mit Schwerpunktverschiebung um bis zu 19 %
Klappautomatik	automatische Klappung von Aufnahme, Kabine, Überladearm inkl. Gegengewichtsarm ausschwenken und ausklappen Arbeitsstellung oder Straßenfahrt per Knopfdruck, vorwählbar rechts oder links
Reinigungsweg	min. 24,4 m bis max. 32,0 m
Reinigungsfläche	max. 35,5 m² Abschaltautomatik-Strategien für Reversierung Aufnahme und Nachreiniger
Wiegesystem (optional)	Bandwaage von Pfreundt mit 2 Wiegezellen am Überlader und Menüsteuerung im Terminal, Wiegerollen am geraden Knickteil
HOLMER DynaFill (optional)	vollautomatischer Befüllvorgang von LKW patentierte Lasersensoren am Überladearm inkl. Erkennung des Schüttkegels
Wassersprühanlage (optional)	bis 1.200 l 4 Düsen in der Aufnahme 6 Düsen im Nachreiniger Dauer- und Intervallbetrieb druckabhängige Steuerung separates Vorwählen der Sprüh- und Pausenzeiten Schaltung rechts/links
Maße und Gewichte	
Gesamtlänge	14,80 m
Breite	3,08 m bei 710/75 R34
Höhe	4,00 m
Radstand	4,80 m
Sonderausstattung	
	TopView-Kamerasystem IF 800/70 R 32 MICHELIN 182 A8 TL CerexBib (Außenbreite 3,27 m) Stereo CD-Radio mit Bluetooth-Freisprecheinrichtung und DAB+ Bunkeraufnahme Mietenteiler; Aufnahmebreite 3,70 m

Änderungen, die dem technischen Fortschritt dienen, vorbehalten; von TÜV und Berufsgenossenschaft abgenommen; entspricht den CE-Vorschriften



10/2017

HOLMER Maschinenbau GmbH
Regensburger Straße 20
84069 Schierling/Eggmühl

TEL.: +49 (0) 94 51/93 03-0
FAX: +49 (0) 94 51/93 03-31 32 00

info@holmer-maschinenbau.com
www.holmer-maschinenbau.com

HOLMER 
exxact